

トレーラーの登録と車検の基礎知識

すべてのトレーラーは道路運送車両法で「自動車」と規定されており、車検を受けてナンバープレートを取り付けなければ公道を走れません。必ず継続車検を含め車検登録手続きを行って、マリンライフを楽しんでください。

1. 牽引車両の決定

①被牽引車（ボートとトレーラー）の総重量が750kg以下の場合
 牽引車の車両重量（車両総重量ではありません）がトレーラーとボートを足した総重量の2倍以上あることが必要です。次に第2段階として牽引車の定格などから計算した結果で牽引可能か不可能かを見極めねばなりません。詳しくは車検証をFAXでお送り下さい。

②被牽引車の総重量が750kg以上の場合

トレーラーに慣性ブレーキを装着することが必要になります。また運転者の運転免許は牽引免許が必要となります。

2. 連結検討書、譲渡書の手配

お買い求めのボートトレーラー取扱店で入手して下さい。当社製品ラインアップに【予備検査付き】となっている機種は、(有)不二ロイヤルテックから出荷される際に予備検査証が付属されますので、連結検討書を改めて作る必要はありません。また、譲渡証も出荷の際に付属されます。

3. ヒッチメンバーの取り付け

車を購入したディーラーなどに依頼してヒッチメンバー（トレーラーと牽引車両との連結部品）の取り付けを行ってください。弊社でも手配できます。

4. 車庫証明の取得

トレーラーそのものも車両（特殊軽車両）であるため、車庫証明が必要です。保管場所を管轄する警察署で取得してください。ただし「軽トレーラー」は軽自動車ですので、車庫証明は不要です。（例外として、人口50万人以上の都市では軽自動車でも車庫証明が必要です）

5. 車検登録とナンバープレートを受ける

必要な書類を揃えて車両を陸運事務所へ持ち込み、トレーラーの車検証とナンバープレートの交付を受けます（軽トレーラーは持ち込み不要）。トレーラーの車検証には、牽引車両の型式が備考欄に記載されます。車検有効期間は、軽自動車登録のトレーラーで2年間、普通自動車登録のトレーラーで初回2年、継続1年間です。

6. その他の注意事項

○トレーラーの幅は2.5m以内、高さは3.8m以内（積載するボートも含む）

ボートトレーラーの車検登録手続き

■軽自動車登録の場合

●軽自動車登録に持っていくもの

1. 通関証明書
2. 予備検査証
3. 譲渡証
4. 住民票
5. 認印
6. 自賠責保険
7. 登録後車庫証明（地域による）
8. 牽引自動車連結検討書
9. 牽引自動車車検証コピー

●必要経費

1. 自賠責保険（25ヶ月） ￥4,650円
2. 重量税 ￥6,600円
3. 自動車税：地方の県税事務所にお尋ね下さい
4. ナンバー代 ￥720円

■普通自動車登録の場合

●普通自動車登録に持っていくもの

1. 通関証明書
2. 予備検査証
3. 譲渡証
4. 印鑑証明
5. 実印（委任状）
6. 自賠責保険
7. 車庫証明
8. 牽引自動車及び車検証
9. 牽引自動車連結検討書

●必要経費

1. 自賠責保険（25ヶ月） ￥4,650円
2. 重量税
 （車両総重量1t以下） ￥8,200円（1年分）
 （車両総重量1t～2t） ￥16,400円（1年分）
 （車両総重量2t～3t） ￥24,600円（1年分）
3. 自動車税：地方の県税事務所にお尋ね下さい
4. 取得税（車両価格50万円以上、取得価格はオプションを除く価格です） 5%
5. ナンバー代 ￥720円
6. 印紙代 ￥700円

※詳しくは地元の陸運支局でお尋ね下さい。※継続検査の際には、整備記録簿（帳）があった方がスムーズに行えます。

●トレーラの買い替え、下取りについては御相談に応じます●

■販売店

<製造元>

米MidWest Industries社

Ida Grove, IA 51445USA

URL: <http://www.shorelandr.com/>

<日本総輸入販売元>

有限会社 不二ロイヤルテック

名古屋市南区戸部1丁目23番18号 〒457-0842

PHONE:050-7770-3263/052-880-4150

FAX:052-691-4977

<http://shorelandr.jp>

e-mail: info@shorelandr.jp

<北海道地区販売店> 有限会社ノースランド

北海道札幌市北区新琴似町574番地の2 〒001-0915

PHONE/FAX:011-762-6777

■価格および仕様は、予告なく変更する場合があります。■交通マナーを守り安全運転に心掛けましょう。

私の名は、No.1ボートトレーラー。

ShoreLand'r[®]
BOAT TRAILERS

製品総合カタログ

2018



ShoreLand'rボートトレーラ 日本総輸入販売元

有限会社 不二ロイヤルテック

<http://shorelandr.jp/>

No.1ボートトレーラは、どこがどう違うのか。

2018

ShoreLand'rボートトレーラの品質を語るには、ここにそのほんの一部を示した50以上の米国特許、そして全世界で120万台を超える販売実績は既に充分過ぎるかもしれません。しかし、日本の約40倍と言われるマリン大国・米国で1971年に登場以来No.1の座を不動のものとしてきたShoreLand'rの真価は、そのようなスペック・数字などでは到底語りつくせるものではないということを知って戴きたいのです。

EquiLoad™システム (米国特許取得済)

複数のローラーが合計4種類のモードで回転することにより複雑な形状の船底の表面にも柔軟に追従し、船体を確実にサポートします。

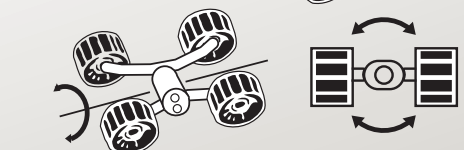
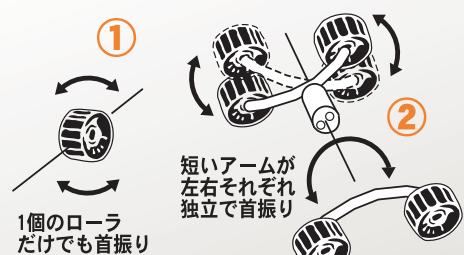

アドバンスキールサポート (大型機種に採用)

二軸ブラケットの上に複数のキールローラーを装備することによりキールにかかる荷重を分散し、大事な愛艇の船底を傷めません。キールローラーはウレタンとゴムを組み合わせ、両者の長所を生かして優れた耐久性とローディング性を両立しています。(キールクレードルASSYと云います)

Profile2000™ウインチ (大型機種に採用)

(ウインチスタンドは14インチと9インチが用意されています)

ワイドなバウストップからバウアイセーフティチェーン・タンジャッキ取り付け台までを一体のハウジングに収め、調整範囲の拡大と流麗なデザインを両立させました。



ブレーキアクチュエータ A-70 (ブレーキ付き機種全車種に標準装備)

車がブレーキを掛けた時の慣性力を利用してトレーラのブレーキを作動させる、極めて重要な部品です。ShoreLand'rのブレーキアクチュエータは、全米で最も広く使われ信頼されている米UFP社の製品を採用しています。

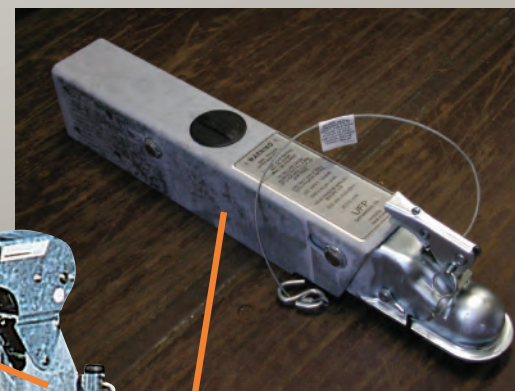

鋼管フレーム (ガルバナイズ仕上)

私達がShoreLand'rの輸入を始めてから何度かあったのですが、ユーザの希望によりShoreLand'rのフレームを鉄工所で加工する必要があった時、通常の鉄鋼用の切削工具ではどうしても加工ができず、やむを得ず特殊金属用のダイヤモンドカッター等ようやく加工することができました。一体これはどういうことかと製造元にも問い合わせたところ「トレードシークレットなので言えない」とのことでした。ShoreLand'rが他社製品と一番違うところは、案外「鉄」かもしれません。



※ガルバナイズ (溶融亜鉛めっき) 仕上フレーム

鉄の表面仕上げ法としては最も歴史が古い方法で、傷が付いたりしてめっきが部分的に破壊されたりしても自己修復作用があるため、過酷な使用環境下でも優れた耐久性を発揮します。

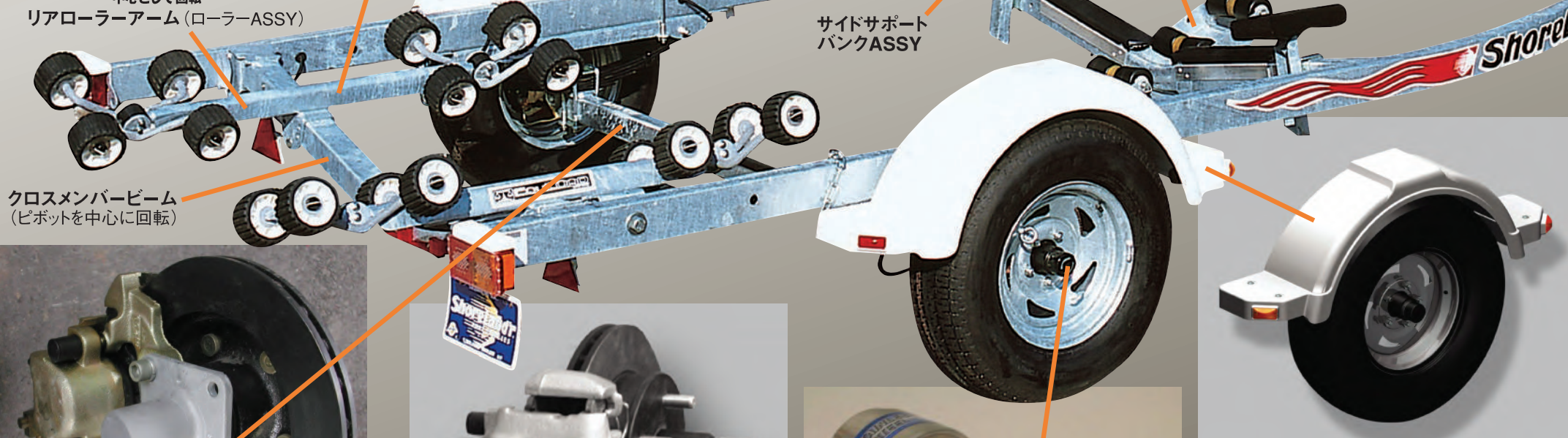

クロスメンバービーム (ピボットを中心に回転)

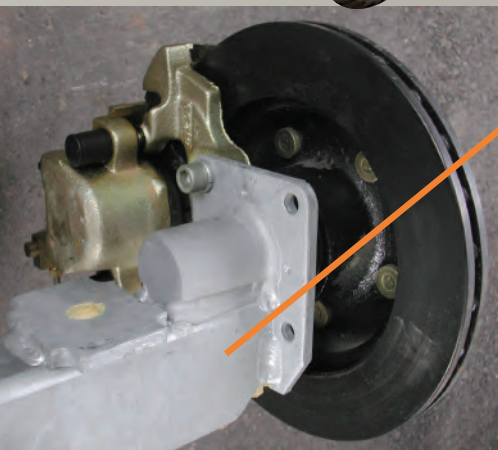

ドロップアクスル

ボート積載時の重心を下げるため、アクスルを車軸より一段下げた構造です。タイヤ径の比較的大きいモデルに採用しています。さらにタイヤ径の大きいモデルではV字型に湾曲したアクスルを採用しています。

サイドサポートバンクASSY



カスタムモールドフェンダー

耐久性・対候性に優れた複合材料を成型した、米国特許取得済みのフェンダーです。大型機種ではステップパッドの部分がフレームに溶接された一体構造となっており、高い堅牢性を実現しています。

プロテクターブラ

BearingBuddy™内部への水や異物等の浸入を防ぎます。



BearingBuddy™ (標準装備)

常に車軸にグリスを一定に供給し、長期間に渡ってシャフトの焼き付きを防ぐ、米国では既に業界標準となった部品です。米BearingBuddy社の登録商標です。

ベンチレーテッドディスクブレーキ

(ブレーキ付き機種全車種に標準装備)

2枚のディスクの間に通風孔を持たせた構造により冷却性能を飛躍的に高め、驚異の耐久性・対フェード性と同時に強大なストッピングパワーを実現しています。乗用車の世界ではボルシェなど超高性能な車種にしか使われない構造のブレーキですが、ShoreLand'rはブレーキ付き機種全てに採用しています。



User's Voice



愛知県 水野久三彦さん

トレーラブルボートの魅力は、何といても愛艇を手元に置いておけること。ガレージに置いた愛艇をいじくりまわすのもまた楽しみの一つです。愛艇に合わせたフィッティングができ、低重心で走行安定性も良く積み下ろしが楽なShoreLand'rは、そんな至福のひと時には欠かせません。パーツ供給などサポートもしっかりしていて、とても気に入っています。

ShoreLand'r
BOAT TRAILERS

MADE IN U.S.A. MADE IN U.S.A.

ローラー式1軸トローラー(ディスクブレーキ付)



在庫機種



GXR30BL
IBR2031(B)

税込価格
¥1,072,764 (税別¥993,300)

SPECIFICATIONS

- ボートハルサイズ: 18~20フィート●フレーム: 2×4インチ ガルバナイズ仕上げ
- トランサム~バウアイ: 15フィート4インチ~18フィート4インチ●ブレーキ: 1軸ディスクブレーキ
- 車検取得積載重量: 1,350kg●キャリングキャパシティー (USA規格): 1,360kg (3000LB)
- 自重: 360kg (790LB)●タイヤサイズ: ST215/75R14-C●全幅: 243cm●全長: 730cm
- ローラー数: 24●ウインチ: DL1802A

バンク式1軸トローラー(ディスクブレーキ付)



在庫機種



GB30BL

税込価格
¥1,004,724 (税別¥930,300)

SPECIFICATIONS

- ボートハルサイズ: 18~20フィート
- フレーム: 2×4インチ ガルバナイズ仕上げ
- トランサム~バウアイ: 15フィート4インチ~18フィート4インチ●ブレーキ: 1軸ディスクブレーキ
- 車検取得積載重量: 1,350kg●キャリングキャパシティー (USA規格): 1,360kg (3000LB)
- 自重: 360kg (790LB)●タイヤサイズ: ST215/75R14-C●全幅: 243cm●全長: 730cm
- バンク寸法: バンク長307cm、バンク幅16cm●ウインチ: DL1802A

MADE IN U.S.A. MADE IN U.S.A.

ローラー式1軸トローラー(ディスクブレーキ・タンローラー付)



在庫機種



GR20BLT
IBR1820S(B)

税込価格
¥898,128 (税別¥831,600)

SPECIFICATIONS

- ボートハルサイズ: 18~20フィート●フレーム: 2×3インチ ガルバナイズ仕上げ
- トランサム~バウアイ: 16フィート~19フィート●ブレーキ: 1軸ディスクブレーキ
- 車検取得積載重量: 950kg●キャリングキャパシティー (USA規格): 997kg (2200LB)
- 自重: 270kg (590LB)●タイヤサイズ: ST185/80R13-C●全幅: 233cm●全長: 668cm
- ローラー数: 12●ウインチ: DL1402

バンク式1軸トローラー(ディスクブレーキ付)



在庫機種

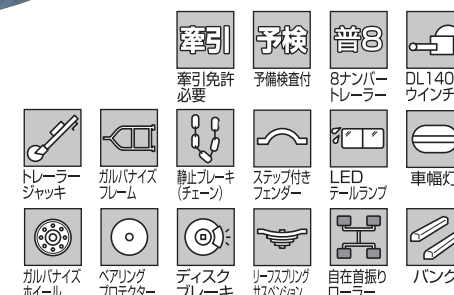

GB20BL
IBR1820S(B)

税込価格
¥785,916 (税別¥727,700)

SPECIFICATIONS

- ボートハルサイズ: 18~20フィート●フレーム: 2×3インチ ガルバナイズ仕上げ
- トランサム~バウアイ: 16フィート~19フィート●ブレーキ: 1軸ディスクブレーキ
- 車検取得積載重量: 950kg●キャリングキャパシティー (USA規格): 997kg (2200LB)
- 自重: 270kg (590LB)●タイヤサイズ: ST185/80R13-C●全幅: 233cm●全長: 706cm
- ローラー数: 12●ウインチ: DL1402

MADE IN U.S.A. MADE IN U.S.A.

ローラー式1軸トローラー



在庫機種 GR22T



GR22T (タンローラー付)
IBR1820Sロング

税込価格
¥723,492 (税別¥669,900)

SPECIFICATIONS

- ボートハルサイズ: 18~20フィート●フレーム: 2×3インチ ガルバナイズ仕上げ
- トランサム~バウアイ: 16フィート~19フィート
- 車検取得積載重量: 500kg●キャリングキャパシティー (USA規格): 997kg (2200LB)
- 自重: 227kg (500LB)●タイヤサイズ: ST185/80R13●全幅: 226cm
- 全長: 668cm (GR22T)、686cm (GR22L)●ローラー数: 12●ウインチ: DL1402

バンク式1軸トローラー



在庫機種

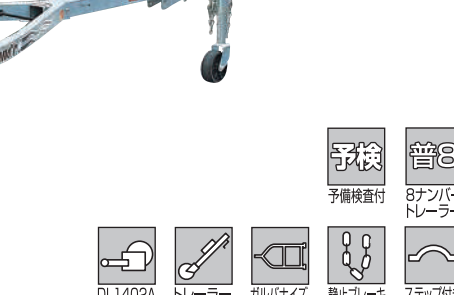

GB22L

税込価格
¥611,280 (税別¥566,000)

SPECIFICATIONS

- ボートハルサイズ: 18~20フィート●フレーム: 2×3インチ ガルバナイズ仕上げ
- トランサム~バウアイ: 14フィート6インチ~16フィート9インチ
- 車検取得積載重量: 500kg●キャリングキャパシティー (USA規格): 997kg (2200LB)
- 自重: 200kg (450LB)●タイヤサイズ: ST185/80R13-C●全幅: 226cm●全長: 706cm
- バンク長: 10フィート●ウインチ: DL1402

MADE IN U.S.A.

MADE IN U.S.A.

MADE IN U.S.A.

MADE IN U.S.A.

MADE IN U.S.A.

MADE IN U.S.A.

ローラー式1軸トレーラー(タンローラー付)



SPECIFICATIONS

- ボートハルサイズ: 15~17フィート(R15L) ●フレーム: 1.5×3インチ ガルバニズ仕上げ
- トランサム~パウアイ: 16フィート6インチ
- 車検取得積載重量: 550kg ●キャリングキャパシティー (USA規格): 680kg (1500LB)
- 自重: 188kg (415LB) ●タイヤサイズ: 5.30X12-C (5ボルト) ●全幅: 201.93cm
- 全長: 609cm (R15L) ●ローラー数: 8 ●ウインチ: DL1402A

在庫機種

予検 普8

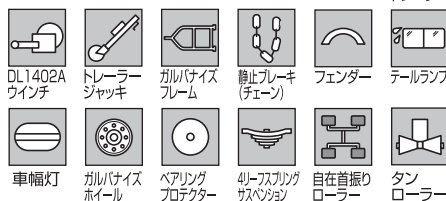

GR15T IER1615(L)

税込価格
¥561,384 (税別¥519,800)

ローラー式1軸トレーラー



SPECIFICATIONS

- ボートハルサイズ: 14~16フィート(R15) ●フレーム: 1.5×3インチ ガルバニズ仕上げ
- トランサム~パウアイ: 16フィート6インチ
- 車検取得積載重量: 550kg ●キャリングキャパシティー (USA規格): 680kg (1500LB)
- 自重: 188kg (415LB) ●タイヤサイズ: 5.30X12-C (5ボルト) ●全幅: 201.93cm
- 全長: 629cm (R15) ●ローラー数: 8 ●ウインチ: DL1402A

在庫機種

予検

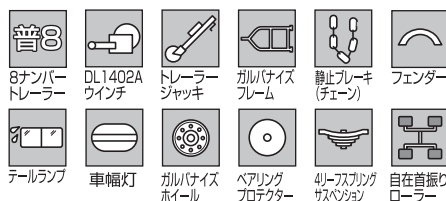

GR15 IER1615

税込価格
¥523,908 (税別¥485,100)

バンク式1軸トレーラー(タンローラー付)



SPECIFICATIONS

- ボートハルサイズ: 15~17フィート ●フレーム: 1.5×3インチ ガルバニズ仕上げ
- トランサム~パウアイ: 16フィート6インチ
- 車検取得積載重量: 600kg ●キャリングキャパシティー (USA規格): 680kg (1500LB)
- 自重: 150kg (330LB) ●タイヤサイズ: 5.30X12-C ●全幅: 201.93cm ●全長: 583cm
- バンク長: 7フィート ●ウインチ: DL1402A

在庫機種

予検 普8

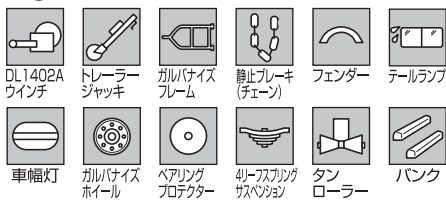

GV15T IER1615(L)

税込価格
¥523,908 (税別¥485,100)

バンク式1軸トレーラー



SPECIFICATIONS

- ボートハルサイズ: 14~16フィート ●フレーム: 1.5×3インチ ガルバニズ仕上げ
- トランサム~パウアイ: 15フィート6インチ
- 車検取得積載重量: 600kg ●キャリングキャパシティー (USA規格): 680kg (1500LB)
- 自重: 145kg (320LB) ●タイヤサイズ: 5.30X12-C ●全幅: 201.93cm ●全長: 603cm
- バンク長: 7フィート ●ウインチ: DL1402A

在庫機種

予検 普8

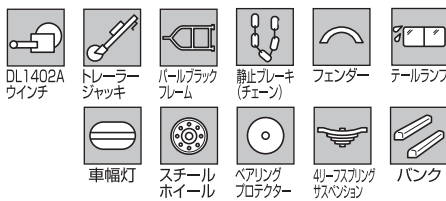

GV15 IER1615

税込価格
¥486,540 (税別¥450,500)

バンク式1軸トレーラー

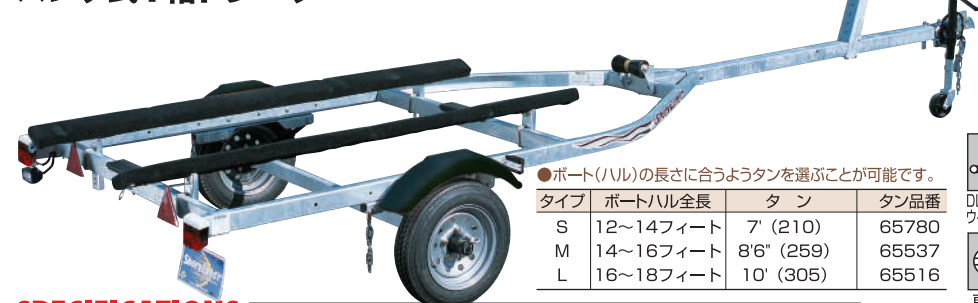

SPECIFICATIONS

- ボートハルサイズ: 12~14フィート6インチ (S)、14~16フィート (M)、16~18フィート (L)
- フレーム: 1.5×3インチ ガルバニズ仕上げ ●トランサム~パウアイ: 14フィート6インチ
- 車検取得積載重量: 500kg ●キャリングキャパシティー (USA規格): 544kg (1200LB)
- 自重: 147kg (325LB) ●タイヤサイズ: 4.80X12-B ●全幅: 180.34cm ●全長: 532cm (S)
- バンク長: 7フィート ●ウインチ: DL1100A

●ボート(ハル)の長さ合うようタンを選ぶことが可能です。

タイプ	ボートハル全長	タン	タン品番
S	12~14フィート	7' (210)	65780
M	14~16フィート	8'6" (259)	65537
L	16~18フィート	10' (305)	65516

在庫機種

予検 普8

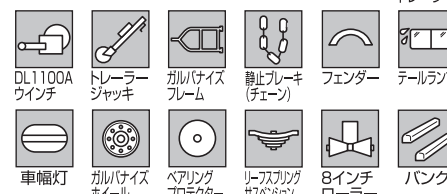

GB12S-M-L

税込価格
¥354,240 (税別¥328,000)

ローラー式1軸トレーラー



SPECIFICATIONS

- ボートハルサイズ: 10~12フィート6インチ (S)、12~14フィート (M)、14~16フィート (L)
- フレーム: 1.5×3インチ ガルバニズ仕上げ
- トランサム~パウアイ: 12フィート3インチ (S)、14フィート3インチ (M)、16フィート3インチ (L)
- 車検取得積載重量: 500kg ●キャリングキャパシティー (USA規格): 544kg (1200LB)
- 自重: 140kg (299LB) ●タイヤサイズ: 4.80X12-B ●全幅: 149.86cm ●全長: 472.5cm (S)
- ローラー数: 8 ●ウインチ: DL600A

●ボート(ハル)の長さ合うようタンを選ぶことが可能です。

タイプ	ボートハル全長	タン	タン品番
S	10~12フィート	7' (210)	65780
M	12~14フィート	8'6" (259)	65537
L	14~16フィート	10' (305)	65516

在庫機種

予検

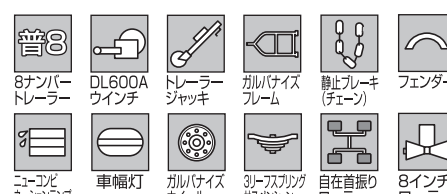

GR10S-M-L

税込価格
¥321,840 (税別¥298,000)

バンク式1軸トレーラー

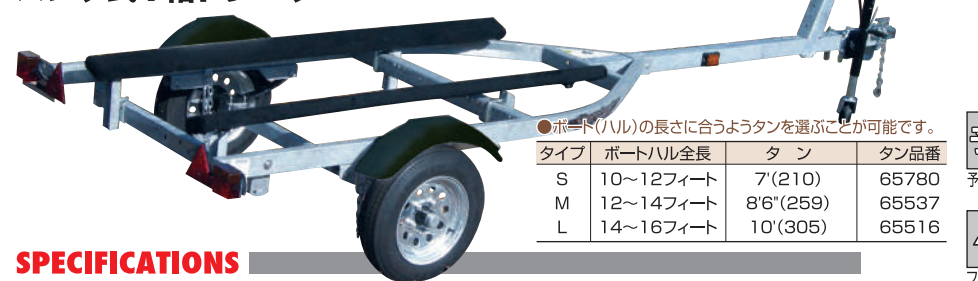

SPECIFICATIONS

- ボートハルサイズ: 10~12フィート6インチ (S)、12~14フィート (M)、14~16フィート (L)
- フレーム: 1.5×3インチ ガルバニズ仕上げ
- トランサム~パウアイ: 12フィート3インチ (S)、14フィート3インチ (M)、16フィート3インチ (L)
- 車検取得積載重量: 500kg ●キャリングキャパシティー (USA規格): 544kg (1200LB)
- 自重: 140kg (299LB) ●タイヤサイズ: 4.80X12-B
- 全幅 (GB10T): 149.86cm ●全長 (GB10T): 472.5cm (S)
- バンク長: 72インチ ●ウインチ: DL600A

●ボート(ハル)の長さ合うようタンを選ぶことが可能です。

タイプ	ボートハル全長	タン	タン品番
S	10~12フィート	7' (210)	65780
M	12~14フィート	8'6" (259)	65537
L	14~16フィート	10' (305)	65516

在庫機種



GB10S-M-L

税込価格
¥274,428 (税別¥254,100)

バンク式1軸トレーラー



SPECIFICATIONS

- フレーム: 1.5×3インチ ガルバニズ仕上げ
- 車検取得積載重量: 500kg ●キャリングキャパシティー (USA規格): 544kg (1200LB)
- 自重: 119kg (265LB) ●タイヤサイズ: 4.80X12-B
- 全幅: 151cm ●全長: 461cm
- バンク長: 6フィート ●ウインチ: DL600A

在庫機種



PWC12L

税込価格
¥317,628 (税別¥294,100)

MADE IN U.S.A.

MADE IN U.S.A.

MADE IN U.S.A.

MADE IN U.S.A.

MADE IN U.S.A.

MADE IN U.S.A.

15000ポンド用大型3軸トレーラー(3軸ディスクブレーキ付) (バンク式・ローラー式&バンク・ローラー式があります)



ポストロードガイドSS1200G
(9000~15000ポンド用)
税込価格 **¥85,050** (税別¥81,000)

※写真はバンクタイプです。写真は米国仕様となっており、写真は米国仕様となっております。
※ランプ類は全て米国規格のままです。
※ポストロードガイドはオプションです。

SPECIFICATIONS

- ボートハルサイズ: 32~35フィート●フレーム: 4×8インチI-ビーム アルミフレーム
- トランサム~バウアイ: 25フィート6インチ~28フィート4インチ●ブレーキ: 3軸ディスクブレーキ
- キャリングキャパシティー(USA規格): 15000LB
- タイヤサイズ: LT235/85R16-E(8穴)●全幅: 101.5インチ●全長: 34フィート11インチ
- ウインチ: DL3500A
- 自重(B150TAL): 1,225kg(2700LB)●バンク長: 2-5フィート・2-8フィート
- キールクレードル: 8ローラー●バンク長: 2-8フィート
- 自重(R150TAL): 1,463kg(3225LB)●ローラー数: 2-16ローラー・2-24ローラー(片側40ローラー×2)

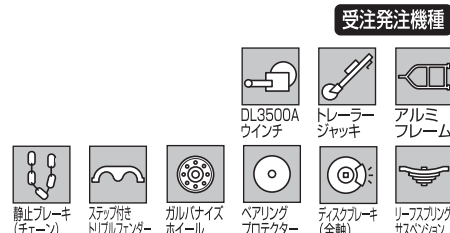

B150TAL

税込価格 **¥4,041,036** (税別¥3,741,700)

R150TAL

税込価格 **¥4,680,936** (税別¥4,334,200)

9500ポンド用大型2軸トレーラー(2軸ディスクブレーキ付) (バンク式・ローラー式があります)



※写真はバンクタイプです。写真は米国仕様となっております。
※ランプ類は全て米国規格のままです。

SPECIFICATIONS

- ボートハルサイズ: 28~30フィート●フレーム: 4×8インチI-ビーム アルミフレーム
- トランサム~バウアイ: 22フィート9インチ~25フィート6インチ●ブレーキ: 2軸ディスクブレーキ
- キャリングキャパシティー(USA規格): 9500LB
- タイヤサイズ: LT235/85R16-E(8穴)●全幅: 101.5インチ●全長: 30フィート9インチ
- ウインチ: DL2500A
- 自重(B95TAL): 930kg(2050LB)●バンク長: 2-5フィート・2-8フィート
- キールクレードル: 8ローラー●バンク長: 2-8フィート
- 自重(R95TAL): 941kg(2075LB)●ローラー数: 2-16ローラー・2-16ローラー

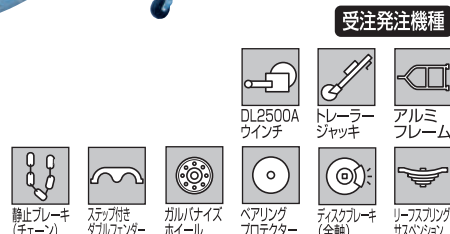

B95TAL

税込価格 **¥3,405,456** (税別¥3,153,200)

R95TAL

税込価格 **¥3,916,836** (税別¥3,626,700)

8200ポンド用大型2軸トレーラー(2軸ディスクブレーキ付)



※写真はローラーバンクタイプです。写真は米国仕様となっております。
※ランプ類は全て米国規格のままです。

SPECIFICATIONS

- ボートハルサイズ: 24~27フィート●フレーム: 33/8×6インチI-ビーム アルミフレーム
- トランサム~バウアイ: 19フィート~23フィート10インチ●ブレーキ: 2軸ディスクブレーキ
- キャリングキャパシティー(USA規格): 8200LB
- タイヤサイズ: ST225/75R15-D(6穴)●全幅: 101.5インチ
- 全長: 27フィート2インチ~29フィート2インチ●ウインチ: DL2500A
- 自重: 624kg(1375LB)●バンク長: 2-4フィート・2-7フィート●キールクレードル: 8ローラー
- バンク長: 2-7フィート●ローラー数: 2-8ローラー・2-8ローラー(片側16ローラー×2)

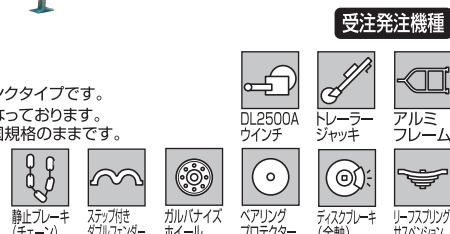

B82TAL

税込価格 **¥2,523,528** (税別¥2,336,600)

8000ポンド用大型2軸トレーラー(2軸ディスクブレーキ付)

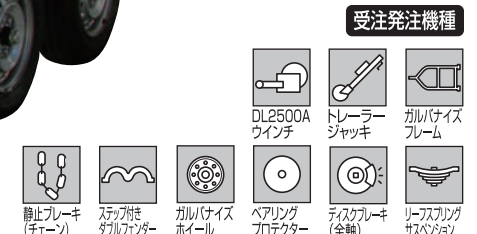
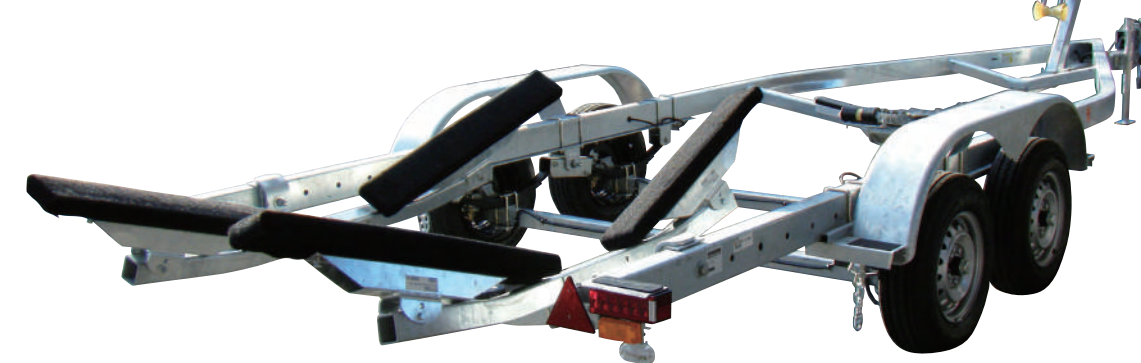

SPECIFICATIONS

- ボートハルサイズ: 24~27フィート●フレーム: 3インチ×5インチ ガルバナイズ仕上げ
- トランサム~バウアイ: 24フィート7インチ●ブレーキ: 2軸ディスクブレーキ
- キャリングキャパシティー(USA規格): 3600kg(8000LB)●自重: 851kg(1890LB)
- タイヤサイズ: ST225/75R15-D●全幅: 257.8cm(101.5インチ)
- 全長: 8m94cm(29フィート4インチ)●キールクレードル: 8-8インチローラー
- バンク長: 4-36インチ●ウインチ: DL2500A

B80TBBL

税込価格 **¥2,583,684** (税別¥2,392,300)

5800ポンド用大型2軸ローラー式トレーラー(2軸ディスクブレーキ付)

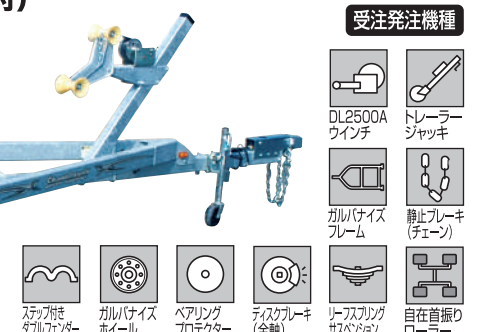

SPECIFICATIONS

- ボートハルサイズ: 22~25フィート●フレーム: 3×5インチ ガルバナイズ仕上げ
- トランサム~バウアイ: 17フィート6インチ~25フィート●ブレーキ: 2軸ディスクブレーキ
- キャリングキャパシティー(USA規格): 5800LB
- 自重: 748kg(1650LB)●タイヤサイズ: ST215/75R14-C●全幅: 101.5インチ
- 全長: 26フィート5インチ~28フィート5インチ(約9m)●ローラー数: 32●ウインチ: DL2500A

GR58TBB | R2558TBB

税込価格 **¥2,220,372** (税別¥2,055,900)

GB58TBB

税込価格 **¥2,064,420** (税別¥1,911,500)

ローラー式2軸トレーラー(2軸ディスクブレーキ付)

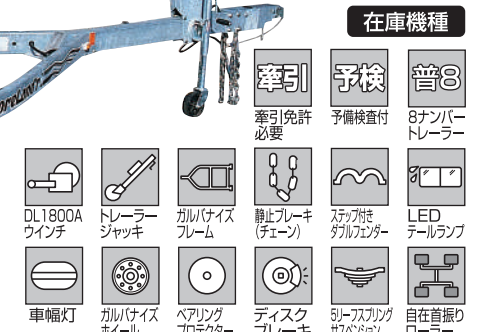

SPECIFICATIONS

- ボートハルサイズ: 20~23フィート●フレーム: 2×5インチ ガルバナイズ仕上げ
- トランサム~バウアイ: 16フィート6インチ~20フィート11インチ●ブレーキ: 2軸ディスクブレーキ
- 車検取得積載重量: 2,050kg●キャリングキャパシティー(USA規格): 2,086kg(4600LB)
- 自重: 586kg(1280LB)●タイヤサイズ: ST185/80R13-C
- 全幅: 243cm●全長: 750cm(R46)/785cm(B46)●ローラー数: 24●ウインチ: DL1800A

GR46TBB-JN | R2346T(BB)

税込価格 **¥1,721,412** (税別¥1,593,900)

GB46TBB-JN

税込価格 **¥1,596,672** (税別¥1,478,400)

※この2ページの商品は全て受注発注となります。予備検査取得の場合は、別途費用がかかります。詳しくはお問い合わせください。通常は在庫しております。

MADE IN U.S.A. MADE IN U.S.A. MADE IN U.S.A.



インボード(スキーボート・ウェーキボート)用
トローラー(2軸ディスクブレーキ付)

SPECIFICATIONS

- ボートハルサイズ: 20~22フィート ●フレーム: 2×4インチ ガルバナイズ仕上げ
- ブレーキ: 2軸ディスクブレーキ
- 車検取得積載重量: 1,800kg ●キャリングキャパシティ(USA規格): 1,814kg(4000LB)
- 自重: 540kg(1190LB) ●タイヤサイズ: ST215/80R13-C ●全幅: 246cm ●全長: 737cm
- バンク長: 12フィート ●ウインチ: DL1802



GIB40TBB
IBIBB2140T(BB)

税込価格
¥1,247,400 (税別¥1,155,000)

※この商品は受注発注となります。予備検査取得の場合は、別途費用が掛かります。詳しくはお問い合わせください。通常は在庫しておりません。



仙台の様子が愛艇をトローラーで青森まで運んで150kgの黒マゴロを釣りました。

PARTS GUIDE

ランプ類法定部品等



SL001-1 コンビネーションランプ赤黄緑線
サイズ:W20.5×H9×D6cm
品番 2SPRAR-9R1 (1ヶ)¥6,480¥6,000

SL001-2 コンビネーションランプ赤茶黄線
サイズ:W20.5×H9×D6cm
品番 2SPRAR-9L1 (1ヶ)¥6,480¥6,000

※上記トローラー用ランプは12V仕様です。(24V用はありませんのでご注意ください)

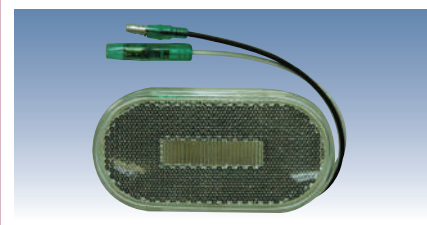

SL188 車輻灯LED
サイズ:W10.2×H5.3×D2.5cm
品番 061911CA (1ヶ)¥1,620¥1,500

※上記トローラー用ランプは12V仕様です。(24V用はありませんのでご注意ください)



SL180 バックランプLED
サイズ:W10×H5×D3cm
(1ヶ)¥1,620¥1,500

※上記トローラー用ランプは12V仕様です。(24V用はありませんのでご注意ください)



SL203 バックランプLED(小)LT514
サイズ:W6.5×H4×D2cm
(1ヶ)¥1,404¥1,300

※上記トローラー用ランプは12V仕様です。(24V用はありませんのでご注意ください)

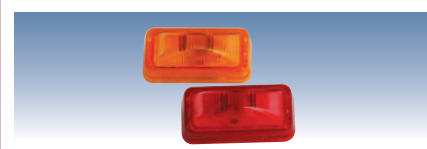

SL005 サイドマーカーランプ(黄)
サイズ:W7×H3.5×D2.5cm
品番 5110112 (1ヶ)¥1,080¥1,000

SL150 サイドマーカーランプ(黄)LED
サイズ:W7×H3.5×D2.5cm
品番 5110572 (1ヶ)¥2,160¥2,000

SL006 サイドマーカーランプ(赤)
サイズ:W7×H3.5×D2.5cm
品番 5110113 (1ヶ)¥1,080¥1,000

※上記トローラー用ランプは12V仕様です。(24V用はありませんのでご注意ください)



SL103 アンバーサイドマーカーランプ
サイズ:W10×H6×D3cm
品番 5110387 (1ヶ)¥1,512¥1,400

※上記トローラー用ランプは12V仕様です。(24V用はありませんのでご注意ください)

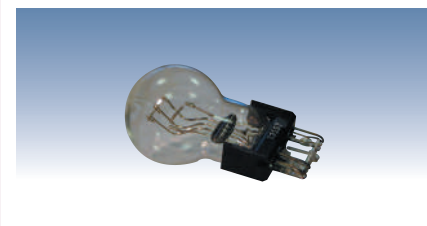

SL008 コンビネーション用ランプ
品番 PU3157-99X2 (1ヶ)¥356¥330

SL009 USA用ランプ
(1ヶ)¥356¥330

※上記トローラー用ランプは12V仕様です。(24V用はありませんのでご注意ください)

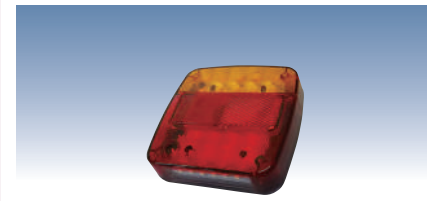

SL204 コンビネーションランプLED
サイズ:W10×H10.5×D3cm
品番 K-Lite T109 (1ヶ)¥4,968¥4,600

※上記トローラー用ランプは12V仕様です。(24V用はありませんのでご注意ください)

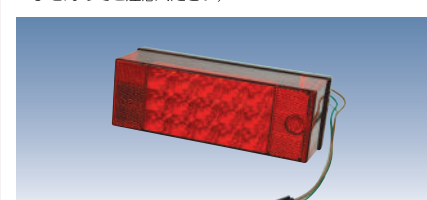

SL175 LEDテールランプ(左)黄茶白線ナンバーライト付
サイズ:W20×H7×D7.5cm
品番 5110570 (1ヶ)¥11,200¥10,370

SL176 LEDテールランプ(右)黄茶白線
サイズ:W20×H7×D7.5cm
品番 5110569 (1ヶ)¥9,100¥8,426

※上記トローラー用ランプは12V仕様です。(24V用はありませんのでご注意ください)



SL195 LEDウインカーランプ
サイズ:W12×H5×D2.5cm
(1ヶ)¥2,030¥1,880

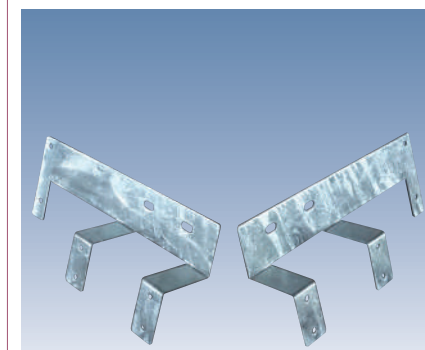

SL197 ウインカーランプ/三角板一体ブラケット(右)
(1ヶ)¥1,555¥1,440

SL198 ウインカーランプ/三角板一体ブラケット(左)
(1ヶ)¥1,555¥1,440

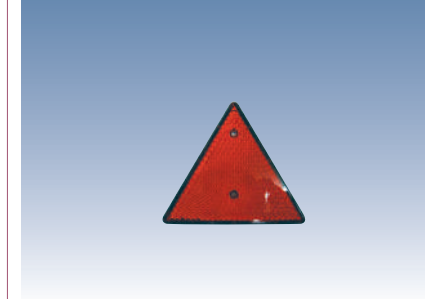

SL007 三角板
サイズ:一辺16cm
品番 PE-182A (1ヶ)¥1,782¥1,650

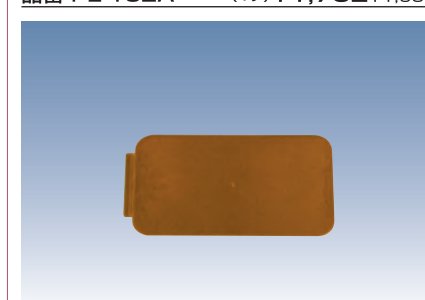

SL104 反射板アンダーソンアンバー(ステッカー)
サイズ:W7×H4.5cm
品番 5110127 (1ヶ)¥810¥750



SL012 電源ソケット(トローラー側)
品番 SY-750P (1ヶ)¥3,030¥2,806

MADE IN U.S.A. MADE IN U.S.A. MADE IN U.S.A. MADE IN U.S.A. MADE IN U.S.A. MADE IN U.S.A.

MADE IN U.S.A. MADE IN U.S.A. MADE IN U.S.A. MADE IN U.S.A. MADE IN U.S.A. MADE IN U.S.A. MADE IN U.S.A. MADE IN U.S.A. MADE IN U.S.A. MADE IN U.S.A.

アクスル/ブレーキ/ベアリング・ハブ関係

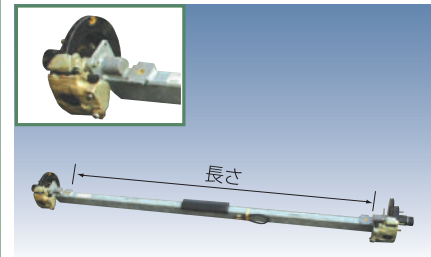

- SL013** アクスルASSY W/BRAKES 80WIDE
長さ(スプリング座金センター間 2,000cm)
品番 6643900 (1本)¥162,000¥150,000
- SL014** アクスルASSY W/BRAKES 74WIDE
長さ(スプリング座金センター間 1,840cm)
品番 6643800 (1本)¥181,440¥168,000
- SL015** アクスルASSY W/BRAKES 70WIDE
長さ(スプリング座金センター間 1,730cm)
品番 6649900 (1本)¥153,252¥141,900

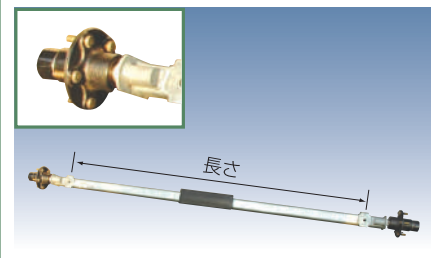

- SL105** アクスルASSY 74WIDE
長さ(スプリング座金センター間 1,840cm)
品番 6616600 (1本)¥96,768¥89,600
- SL016** アクスル 2x4x70 WIDE
長さ(スプリング座金センター間 1,730cm)
品番 T-1050G (1本)¥65,232¥60,400
- SL106** アクスルASSY JET BOAT(V/R15)
長さ(スプリング座金センター間 1,580cm)
品番 6506100 (1本)¥65,664¥60,800
- SL169** アクスルASSY PWC1200/1000
長さ(スプリング座金センター間 1,065cm)
品番 6249000 (1本)¥64,800¥60,000
- SL170** アクスルASSY 1614-12(B12T)
長さ(スプリング座金センター間 1,370cm)
品番 6444900 (1本)¥54,799¥50,740

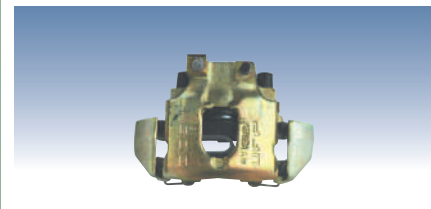

- SL017** ディスクキャリパー-9.75インチFINAL ASSY(L)
パッド付
品番 SK0045 (1ヶ)¥32,400¥30,000
- SL018** ディスクキャリパー-9.75インチFINAL ASSY(R)
パッド付
品番 SK0046 (1ヶ)¥32,400¥30,000

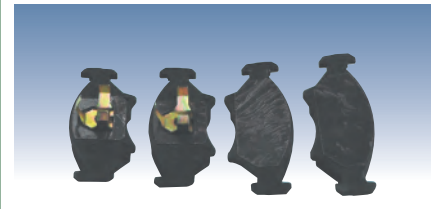

- SL019** ディスクブレーキパッドキット 1軸用
品番 36308 (1セット)¥15,228¥14,100

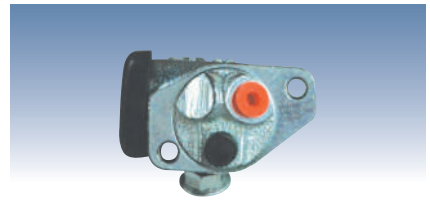

- SL020** ホールシリンダー 左(ドラムブレーキ用)
品番 4510096 (1ヶ)¥6,264¥5,800
- SL021** ホールシリンダー 右(ドラムブレーキ用)
品番 4510097 (1ヶ)¥6,264¥5,800

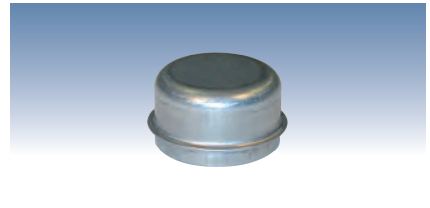

- SL022** ハブキャップ
サイズ:外径2インチ
品番 4440235 (1ヶ)¥864¥800



- SL023** ベアリングパディー
サイズ:外径2インチ
品番 4410247 (1ヶ)¥4,536¥4,200



- SL024** ベアリングパディーブラ
品番 4410246 (1ヶ)¥324¥300



- SL025** ハブ&ベアリング KIT SS818
サイズ:ベアリング内径 1 1/16x1 1/16インチ
品番 SS818 (1ヶ)¥12,960¥12,000



- SL026** ハブ&ベアリング KIT SS734
サイズ:ベアリング内径 1 3/8x1 1/16インチ
品番 SS734 (1セット)¥19,008¥17,600

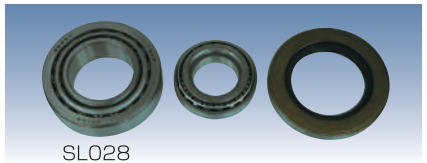

- SL027** ベアリング KIT BK-4 1 3/8x1 1/16"
サイズ:外径x内径 60x35mm 外径x内径 50x27mm
品番 BK-4 (1セット)¥6,480¥6,000

- SL028** ベアリング KIT BK-5 1 3/4x1 1/4" 6LUG
サイズ:外径x内径 83x44mm 外径x内径 59x32mm
品番 BK-5 (1セット)¥16,200¥15,000

- SL029** ベアリング KIT BK-6 1 1/16x1 1/16"
サイズ:外径x内径 50x27mm 外径x内径 50x27mm
品番 BK-6 (1セット)¥5,400¥5,000

- SL030** ベアリング KIT BK-7 1 3/4x1 1/4" 8LUG
サイズ:外径x内径 83x44mm 外径x内径 69x32mm
品番 BK-7 (1セット)¥16,416¥15,200

- SL031** ベアリング KIT BK-8 1 1/16x1 1/16" トーションバー
サイズ:内径 27mm
品番 BK-8 (1セット)¥4,320¥4,000

- SL184** ローラーベアリング 11/16(アウターレース付)
品番 4410160 (1セット)¥3,348¥3,100

- SL184-1** ローラーベアリング 13/8(アウターレース付)
品番 4410170 (1セット)¥3,910¥3,620

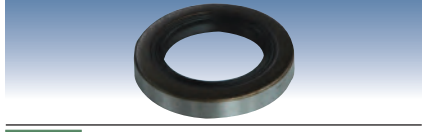

- SL032** ハブシール 2 1/8
サイズ:外径x内径x高さ 86x58x10mm
品番 4410136 (1ヶ)¥1,620¥1,500

- SL033** ハブシール 1 3/8(BK-4)
サイズ:外径x内径x高さ 65x44x8mm
品番 4410130 (1ヶ)¥1,188¥1,100

- SL034** ハブシール 1 1/4
サイズ:外径x内径x高さ 59x37x10mm
品番 4410125 (1ヶ)¥1,296¥1,200

- SL035** ハブシール 1 1/16
サイズ:外径x内径x高さ 50x33x6.5mm
品番 4410120 (1ヶ)¥1,080¥1,000

- SL162** ハブシール 1 1/16
サイズ:外径x内径x高さ 50x33x11mm
品番 4410275 (1ヶ)¥1,080¥1,000



- SL157** スピンドルスリーブ 2 1/4ベアリング
品番 4410091 (1ヶ)¥1,296¥1,200

- SL158** スピンドルスリーブ 1 3/8-1 1/16ベアリング
品番 4410089 (1ヶ)¥1,145¥1,060

- SL159** スピンドルスリーブ 1 1/16ベアリング
品番 4410087 (1ヶ)¥972¥900



- SL109** ハブ/ベンチリーダーローター C.B.ASSY13"
サイズ:外径9 3/4インチ(24.8cm) 重量:7kg
ベアリングなし
品番 4410291 (1ヶ)¥16,740¥15,500

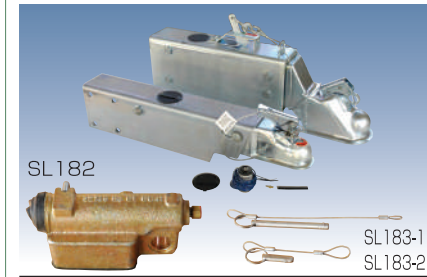

- SL107** アクチュエーター 6000#(R20A~R46T)
品番 3991013 (1ヶ)¥86,400¥80,000

- SL108** アクチュエーター 8000#(55T/58T)
品番 4510354(1ヶ)¥104,976¥97,200

- SL110** A60アクチュエーターソレノイドキット
品番 7010189 (1ヶ)¥9,396¥8,700

- SL111** アクチュエーターキャップ
品番 7010168 (1ヶ)¥292¥270

- SL182** A-60 マスターシリンダーASSY
品番 7010171 (1ヶ)¥17,712¥16,400

- SL183-1** ヒッチピンキットロング(アクチュエーターA-60用)
品番 4510661 (1ヶ)¥2,592¥2,400

- SL183-2** ヒッチピンキットショート(アクチュエーターA-70用)
品番 34545 (1ヶ)¥2,484¥2,300



- SL160** ロックアウトブレーキ サイドマウント
品番 7010169 (1ヶ)¥1,080¥1,000

ボルト/ナット類

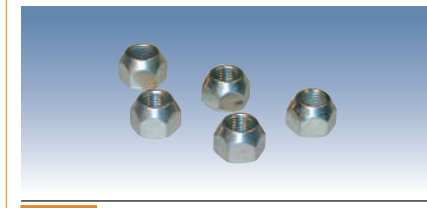

- SL036** ラグナット(21mm)
品番 1410229 (1ヶ)¥130¥120

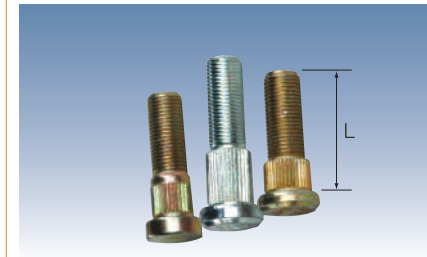

- SL037** スタッドボルト10"ドラム/ブレンハブ用
サイズ:L=41mm スプライン径:15.5mm
品番 4410265 (1ヶ)¥421¥390

- SL038** スタッドボルト12"ドラム/ブレンハブ用
サイズ:L=51mm スプライン径:15.5mm
品番 4410270 (1ヶ)¥907¥840

- SL039** スタッドボルト ディスクブレーキ用
サイズ:L=44.5mm スプライン径:14.0mm
品番 32498 (1ヶ)¥281¥260

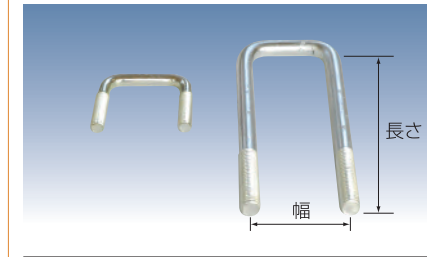

- SL133** Uボルト 1~6-8~23
※巻末ページにあるボルト・ナット類のサイズ・価格表をご参照ください。

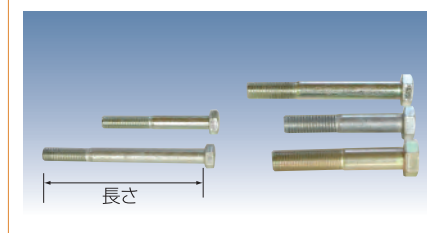

- SL135** 六角ボルト 1~18-20~24
※巻末ページにあるボルト・ナット類のサイズ・価格表をご参照ください。



- SL140** ナット 1~16
※巻末ページにあるボルト・ナット類のサイズ・価格表をご参照ください。



- SL143** プッシュナット PALNUT 5/8ZP
サイズ:内径5/8インチ(1.6cm)
品番 1410221 (1ヶ)¥1,188¥1,100



- SL144** ワッシャー 1~13
※巻末ページにあるボルト・ナット類のサイズ・価格表をご参照ください。



- SL145** キャリッジボルト 1~13
※巻末ページにあるボルト・ナット類のサイズ・価格表をご参照ください。



- SL146** プルリングローラーアーム
サイズ:一辺2.5cm
品番 1540350 (1ヶ)¥108¥100

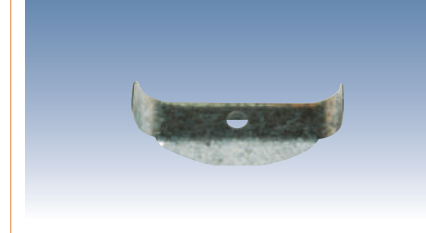

- SL174** シムパッド Uボルト
品番 4279 (1ヶ)¥32¥30

スベアタイヤ/タイヤ用ブラケット

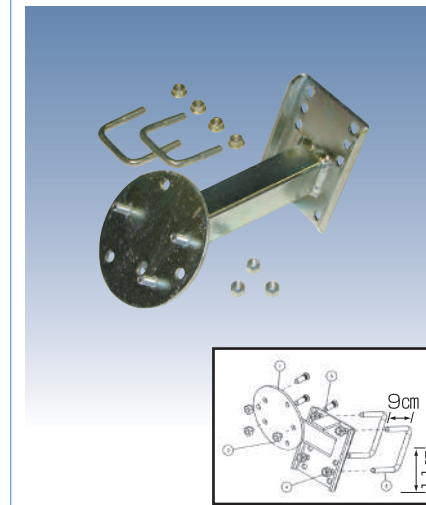

- SL040** スベアタイヤブラケット
サイズ:アーム長24cm
品番 TA0028-00 ¥15,552¥14,400



- SL041** スベアタイヤブラケット
(3x3, 3x4, 3x5 タン用)
品番 TA0037-00 ¥14,256¥13,200

- SL042** スベアタイヤキット
品番 SS1038G ¥15,552¥14,400

MADE IN U.S.A.

MADE IN U.S.A.

MADE IN U.S.A.

MADE IN U.S.A.

MADE IN U.S.A.

MADE IN U.S.A.

スペアタイヤ/タイヤ用ブラケット



SL043 スペアタイヤ(ホイール付)ST225
オフセット0-0
サイズ:73×23×42×13.97cm(外径×幅×ホイール外径×センターサークル径)
品番 4300318 (1本)¥66,096¥61,200

SL044 スペアタイヤ(ホイール付)ST215
オフセット0-0
サイズ:67×20×39×11.43cm(外径×幅×ホイール外径×センターサークル径)
品番 4300308 (1本)¥52,704¥48,800

SL045 スペアタイヤ(ホイール付)ST185
オフセット0-0
サイズ:62×18×36×11.43cm(外径×幅×ホイール外径×センターサークル径)
品番 4300301 (1本)¥45,360¥42,000

SL046 スペアタイヤ(ホイール付)ST175
オフセット0-0
サイズ:60×16×36×11.43cm(外径×幅×ホイール外径×センターサークル径)
品番 4300295 (1本)¥43,200¥40,000

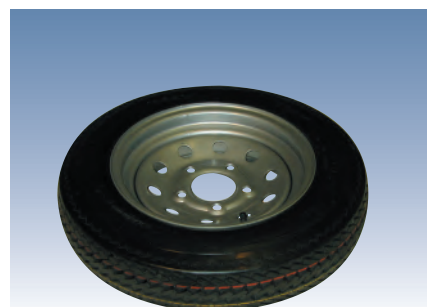

SL047 スペアタイヤ(ホイール付)5.30
オフセット0-0
サイズ:52×13×34×11.43cm(外径×幅×ホイール外径×センターサークル径)
品番 4300293 (1本)¥26,784¥24,800

SL048 スペアタイヤ(ホイール付)4.80
オフセット0-0
サイズ:50×13×34×11.43cm(外径×幅×ホイール外径×センターサークル径)
品番 4300291 (1本)¥23,328¥21,600



SL049 スペアタイヤ(ホイール付)20.5
オフセット0-0
サイズ:46×21×28×11.43cm(外径×幅×ホイール外径×センターサークル径)
品番 4300287 (1本)¥37,152¥34,400

SL050 スペアタイヤ(ホイール付)18.5
オフセット0-0
サイズ:43×21×23×11.43cm(外径×幅×ホイール外径×センターサークル径)
品番 4300285 (1本)¥28,512¥26,400

SL156 スペアタイヤ(ホイール付)16.5
オフセット0-0
サイズ:39×15×23×11.43cm(外径×幅×ホイール外径×センターサークル径)
品番 4300283 (1本)¥24,192¥22,400

アシストホイール(タンジャッキ)



SL051 アシストホイール(1000LBS)W/HDWE
サイズ:全長60~85cm
品番 3310050 ¥16,200¥15,000

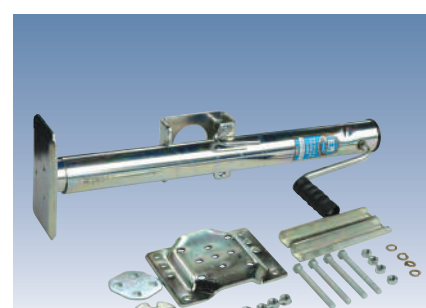

SL052 アシストホイール(1200LBS)ドロップレグ
サイズ:全長58~96cm
品番 3310052 ¥20,304¥18,800



SL185-1 ハブASSY 11/16×11/16
外径 13cm 板厚 11mm
品番 4470337 (1ヶ)¥5,400¥5,000

SL185-2 ハブASSY 13/8×11/16
外径 15cm 板厚 17mm
品番 4470400 (1ヶ)¥9,072¥8,400

ウィンチ/タン

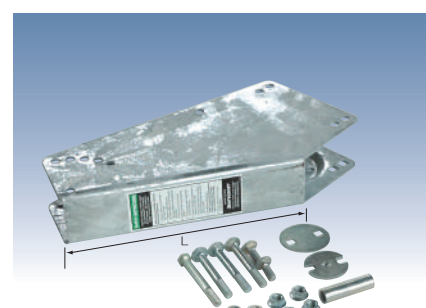

SL053 ウィンチスタンドキット14"
サイズ:L=14インチ(36cm)
品番 TA0992-00 ¥16,416¥15,200



SL152 ウィンチ DL2500A W/27FT STRAP
サイズ:15.5×18×12cm(リール外径×W(ウィンチベース)×D)
品番 3110346 ¥43,200¥40,000



SL054 ウィンチリール W/STRAP
サイズ:リール外径15cm
品番 3110348 ¥17,496¥16,200



SL114 ウィンチ DL1402A W/20FT STRAP
サイズ:12.5×13×10cm(リール外径×W(ウィンチベース)×D)
品番 3110344 ¥15,552¥14,400



SL055 STRAP & HOOK ASSY 20FT
DL1402~1800
品番 3510018 ¥7,452¥6,900



SL116 ウィンチASSY W/1802 PROFILE 2000
(R20AL~IB40TB)
品番 6565900 ¥54,000¥50,000

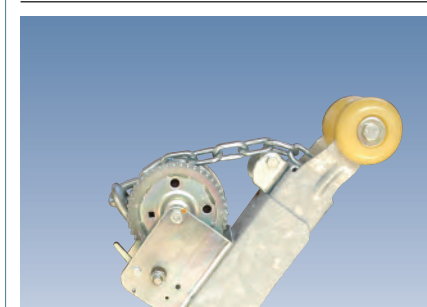

SL115 ウィンチASSY W/1402 PARTS
(V/R15~B/R22)
品番 60602 ¥42,768¥39,600



SL117 ウィンチハンドル DL600~1402
サイズ:20×10cm(ハンドル長さ×握り長さ)
品番 3110241 (1ヶ)¥1,836¥1,700

SL118 ウィンチハンドル DL1802
サイズ:23×10cm(ハンドル長さ×握り長さ)
品番 3110237 (1ヶ)¥1,944¥1,800

SL119 ウィンチハンドル DL1800~
サイズ:25×10cm(ハンドル長さ×握り長さ)
品番 3110242 (1ヶ)¥2,592¥2,400

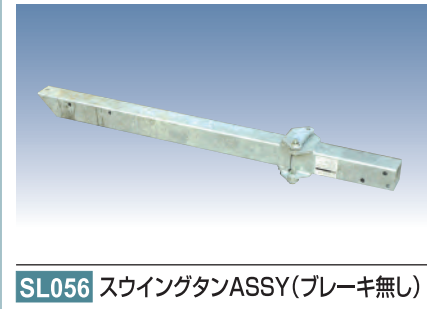

SL056 スウィングタンASSY(ブレーキ無し)
品番 TA0047-00 ¥31,968¥29,600

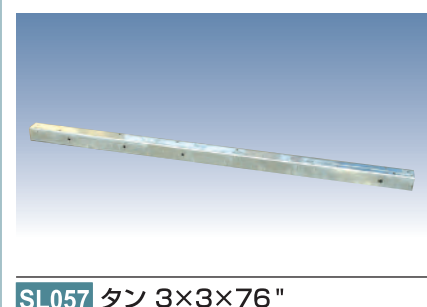

SL057 タン 3×3×76"
品番 6869800 ¥24,624¥22,800

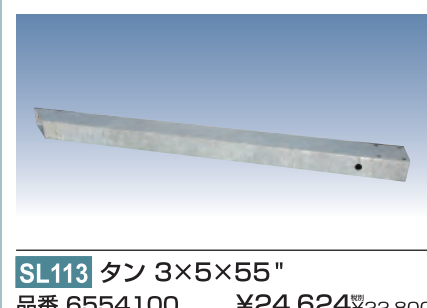

SL113 タン 3×5×55"
品番 6554100 ¥24,624¥22,800



SL205 ローラーアームASSY XR 4ローラー5"
品番 6687400 (1本)¥73,224¥67,800

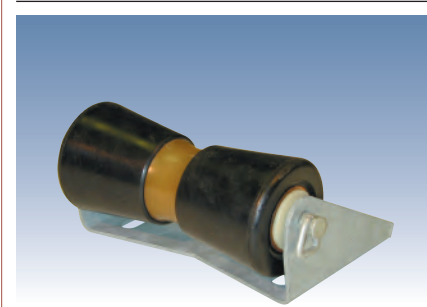

SL061 8"キールローラーASSY
サイズ:9×19×1.5cm(外径×長さ×芯径)
品番 TA0011-00 ¥13,500¥12,500

SL062 8"ローラーのみ
品番 65528 (1ヶ)¥7,452¥7,300



SL063 5"キールローラーASSY SS801
サイズ:8.5×13×1.5cm(外径×長さ)
品番 SS801 ¥10,800¥10,000

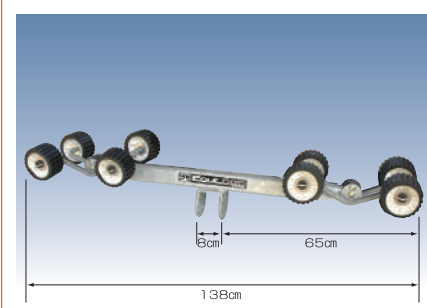

SL120 8ローラーローラーアーム2×4(BRKT溶接)
品番 6683900 (1本)¥78,948¥73,100

ローラー関係

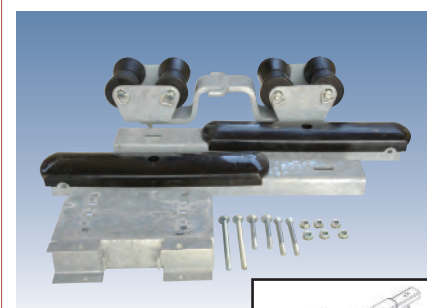

SL059 キールクレイドル4-5"ローラー2×3
品番 6917500 ¥37,584¥34,800

MADE IN U.S.A. MADE IN U.S.A. MADE IN U.S.A. MADE IN U.S.A. MADE IN U.S.A. MADE IN U.S.A. MADE IN U.S.A. MADE IN U.S.A. MADE IN U.S.A. MADE IN U.S.A.

ローラー関係

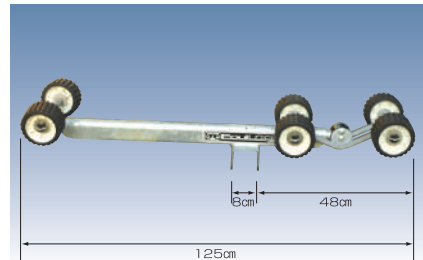

SL065 6ローラー ローラーアーム 2x3
品番 6220400 (1本)¥53,136¥49,200

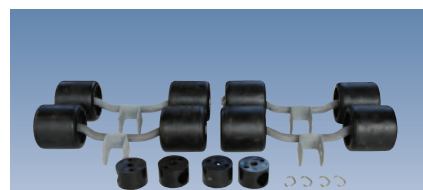

SL151 44/56インチローラー HDWEBOX
品番 6875800 ¥66,960¥62,000

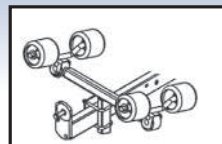

SL166 リヤライザーキット 2x4フレーム
品番 SS1000 (1ヶ)¥5,184¥4,800



SL068 6" ローラー HOLY W/MOLDED HUB
サイズ:15x8x4cm(外径x長さx芯径)
品番 60972 (1ヶ)¥5,616¥5,200

SL069 5" ローラー HOLY W/MOLDED HUB
サイズ:12.5x7.5x4cm(外径x長さx芯径)
品番 3510260 (1ヶ)¥2,592¥2,400

SL070 4" ローラー ウォブル 5ローラーアーム用
サイズ:11x10.5x2.5cm(外径x長さx芯径)
品番 3510036 (1ヶ)¥3,024¥2,800

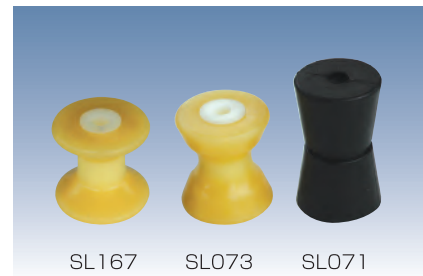

SL071 5" キールローラー
サイズ:7.5x12.5x1.5cm(外径x長さx芯径)
品番 3510564 (1ヶ)¥1,620¥1,500

SL073 4" パウローラー TAN
サイズ:8x9.5x1.5cm(外径x長さx芯径)
品番 3510587 (1ヶ)¥1,728¥1,600

SL167 3インチパウローラー TAN
サイズ:7.5x7x1.5cm(外径x長さx芯径)
品番 3510588 (1ヶ)¥972¥900

SL154 ロードガイドローラー フィッシングシリーズ
品番 TA0897-0 ¥20,304¥18,800

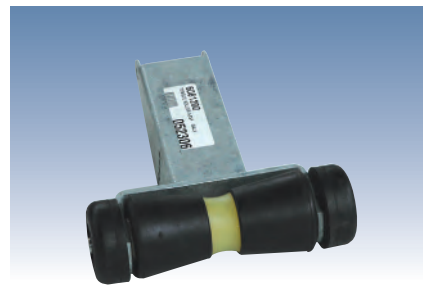

SL067 タンローラー ASSY
サイズ:9x28cm(外径x長さ)
品番 6061200 (1ヶ)¥25,488¥23,600



SL074 スイベルブロック モールデッドブラ
サイズ:7x4.5x1.5cm(外径x長さx芯径)
品番 3510259 (1ヶ)¥2,052¥1,900

SL075 ローラープッシング モールデッド
サイズ:(2.5)x3.5x5.5x2cm(外径x長さx芯径)
品番 3510261 (1ヶ)¥335¥310

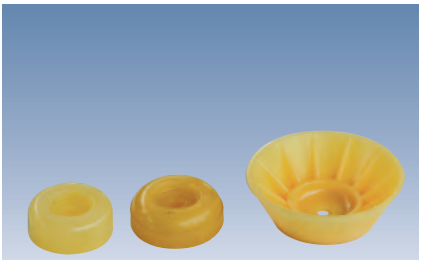

SL076 エンドキャップ PROFILE 2000 TAN
サイズ:13x4.5x1.5cm(外径x長さx芯径)
品番 3510586 (1ヶ)¥1,318¥1,220

SL077 ローラーエンドキャップ 3 1/2インチx1 1/2 TAN
サイズ:8x3x1.5cm(外径x長さx芯径)
品番 3510590 (1ヶ)¥1,274¥1,180

SL079 ローラーエンドキャップ 3インチ TAN
サイズ:7x2.5x1.5cm(外径x長さx芯径)
品番 3510589 (1ヶ)¥821¥760

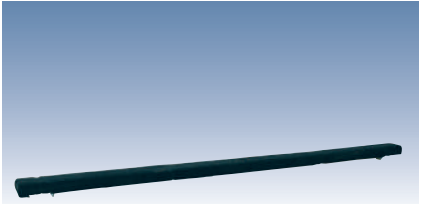

SL186 バンク ASSY 1 1/2x3 64V(V15)
全長 213cm
品番 69441 (1本)¥6,480¥6,000

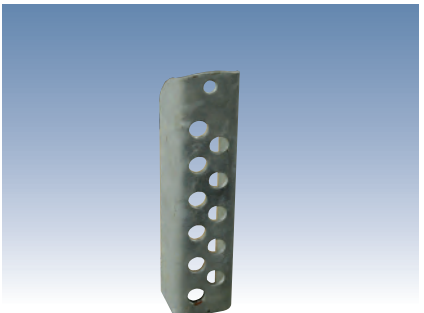

SL187 バンクブラケット(ショート)アジャスト(V15/B22)
品番 6085000 (1ヶ)¥1,080¥1,000

スプリング/フェンダー

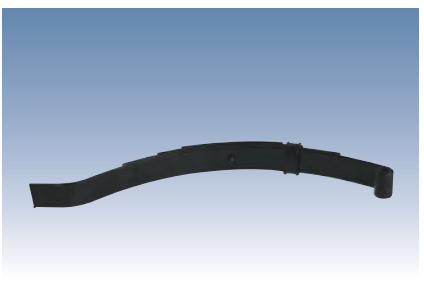

SL080 スプリング 4リーフ スリッパ
サイズ:58x15x4x54cm(長さx高さx幅x取付ピッチ)
品番 4610010 (1ヶ)¥6,653¥6,160



SL081 スプリング 5リーフ フック
サイズ:58x15x4x54cm(長さx高さx幅x取付ピッチ)
品番 4610072 (1ヶ)¥11,232¥10,400

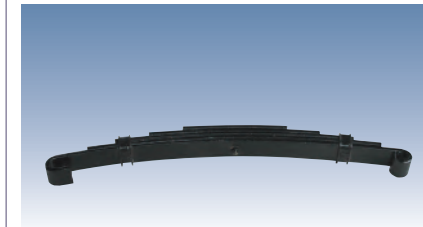

SL082 スプリング 5リーフ フック
サイズ:69x16x4x63cm(長さx高さx幅x取付ピッチ)
品番 4610048 (1ヶ)¥12,420¥11,500

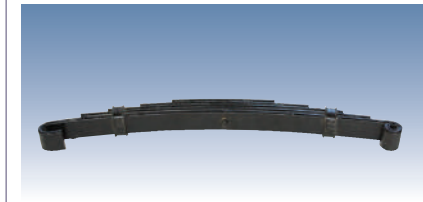

SL122 スプリング 5リーフ フラット(55T)
サイズ:69x12x4x63cm(長さx高さx幅x取付ピッチ)
品番 4610073 (1ヶ)¥13,392¥12,400

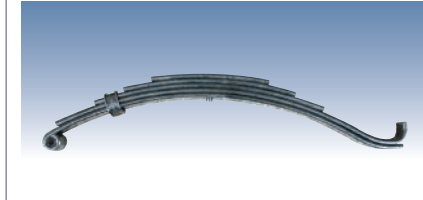

SL153 スプリング 5リーフ スリッパ
サイズ:70x15x5x65cm(長さx高さx幅x取付ピッチ)
品番 4610077 (1ヶ)¥18,576¥17,200

SL123 スプリング 4リーフ フック(BK1400)
サイズ:58x13x4x54cm(長さx高さx幅x取付ピッチ)
品番 4610050 (1ヶ)¥8,640¥8,000

SL124 スプリング 3リーフ スリッパ(BK1000)
サイズ:58x13x4x54cm(長さx高さx幅x取付ピッチ)
品番 4610005 (1ヶ)¥5,508¥5,100

SL155 スプリング 2リーフ スリッパ(B7T)
サイズ:61x15x4x54cm(長さx高さx幅x取付ピッチ)
品番 4610001 (1ヶ)¥6,048¥5,600

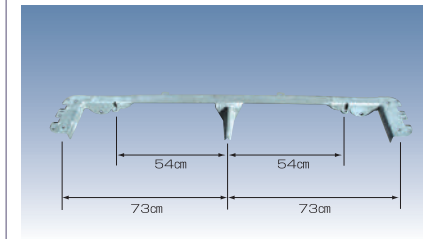

SL125 スプリング BRKT9" TANDEM (40T/46T)
品番 6616300 (1ヶ)¥22,464¥20,800

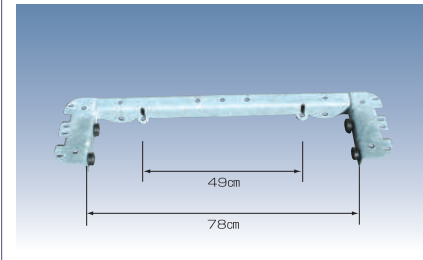

SL126 スプリング BRKT10" SINGLE (R30B (A) L)
品番 6616200 (1ヶ)¥13,932¥12,900

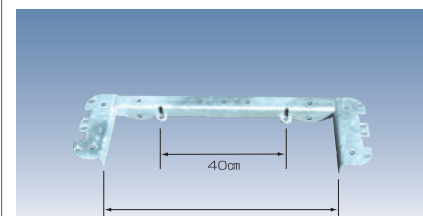

SL127 スプリング BRKT9" SINGLE (R22)
品番 6616100 (1ヶ)¥12,528¥11,600

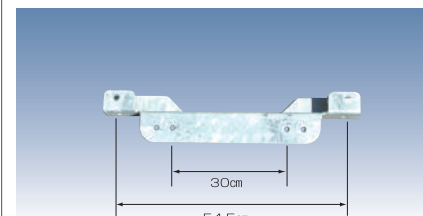

SL128 スプリング BRKT BOLT ON (V/R15~)
品番 68978 (1ヶ)¥3,348¥3,100



SL129 スプリングクランプ 1/4x1 1/2x4(S3409)
品番 6861410 (1ヶ)¥432¥400

SL130 スプリングプレート 3/9/16x3/16(S3449)
品番 6861610 (1ヶ)¥767¥710

SL131 スプリング BRKTプッシング 7/8x3
品番 6861010 (1ヶ)¥540¥500

SL132 スプリング BRKTプッシングスペーサー 7/8x1 3/4
品番 68662 (1ヶ)¥324¥300



SL172 ロードガイドクランプ 1/4x1 1/2x5
品番 6860510 (1ヶ)¥907¥840

SL173 バンクブラケットクランプ
品番 6046200 (1ヶ)¥389¥360

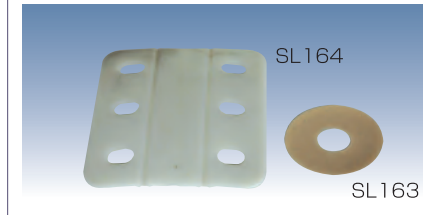

SL163 ナイロンワッシャ 1x3x0.03
品番 4811338 (1ヶ)¥400¥370

SL164 プラスチックスペーサーリヤーピボットアーム
品番 62087 (1ヶ)¥1,037¥960

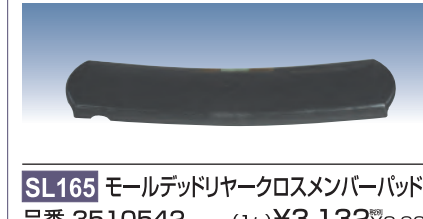

SL165 モールデッドリヤークロスメンバーパッド
品番 3510542 (1ヶ)¥3,132¥2,900

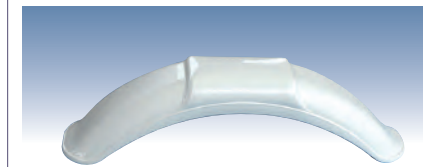

SL083 フェンダー-FISHING T.P
サイズ:61x17x18cm(長さx高さx幅)
品番 3510123 (1ヶ)¥5,616¥5,200

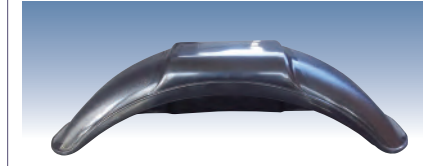

SL201 フェンダー-FISHING T.P BLACK
サイズ:61x17x18cm(長さx高さx幅)
品番 3510127 (1ヶ)¥6,156¥5,700

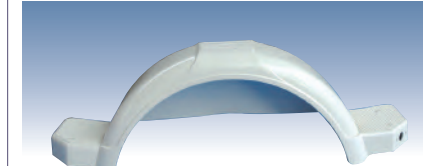

SL084 フェンダー-9" 白 右
サイズ:100x31x23cm(長さx高さx幅)
品番 6199601 (1ヶ)¥20,736¥19,200

SL085 フェンダー-9" 白 左
サイズ:100x31x23cm(長さx高さx幅)
品番 6199701 (1ヶ)¥20,736¥19,200

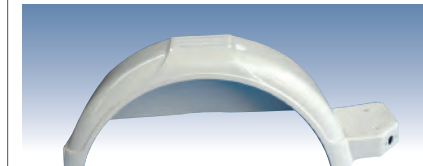

SL086 フェンダーカット9" RF/LR
サイズ:85x31x23cm(長さx高さx幅)
品番 6088001 (1ヶ)¥20,736¥19,200

SL087 フェンダーカット9" RR/LF
サイズ:85x31x23cm(長さx高さx幅)
品番 6088701 (1ヶ)¥20,736¥19,200

MADE IN U.S.A. MADE IN U.S.A. MADE IN U.S.A. MADE IN U.S.A. MADE IN U.S.A. MADE IN U.S.A. MADE IN U.S.A. MADE IN U.S.A. MADE IN U.S.A. MADE IN U.S.A.

MADE IN U.S.A. MADE IN U.S.A. MADE IN U.S.A. MADE IN U.S.A. MADE IN U.S.A. MADE IN U.S.A. MADE IN U.S.A. MADE IN U.S.A.

スプリング/フェンダー

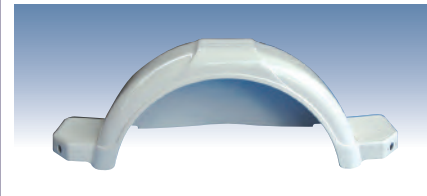

SL088 フェンダー-10"白
サイズ:106×36×25cm(長さ×高さ×幅)
品番 6220101 (1ヶ)¥24,192¥22,400

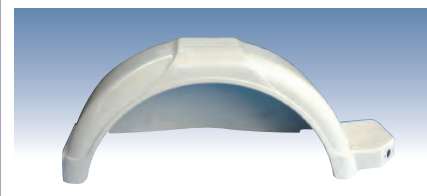

SL089 フェンダーカット10"RF/LR
サイズ:94×36×25cm(長さ×高さ×幅)
品番 6095501 (1ヶ)¥24,192¥22,400

SL090 フェンダーカット10"RR/LF
サイズ:94×36×25cm(長さ×高さ×幅)
品番 6095401 (1ヶ)¥24,192¥22,400

その他

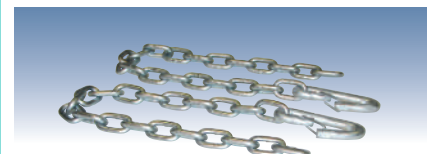

SL091 セフティチェーン 6mm×17Links
品番 2210298 (1本)¥1,469¥1,360

SL092 セフティチェーン 7mm×20Links
品番 2210300 (1本)¥2,538¥2,350

SL171 セフティチェーン 8mm×25Links
品番 2210301 (1本)¥4,968¥4,600

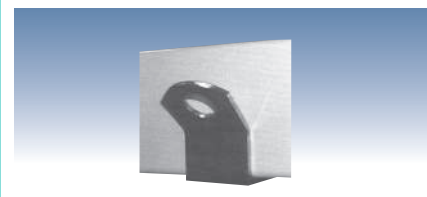

SL093 タイダウンブラケット
品番 SS1154 (1ヶ)¥1,166¥1,080



SL168 ステークポケット(BK1000U)
品番 SS1179 (1ヶ)¥810¥750



SL094 バック 2×6×10" W/BRKT
品番 68679 (1ヶ)¥5,130¥4,750



SL095 2×3インチカプラ
対応ヒッチボール2インチ タン取付穴径15mm×ヒッチ75mm
品番 3310010 (1ヶ)¥8,640¥8,000



SL202 ポストロードガイド
サイズ:ボール長120cm
品番 TA0258-00 (1セット)¥54,000¥50,000



SL191 ショアランダークロームスモール(1枚)
品番 4811501 ¥778¥720

SL192 ショアランダークロームラージ(1枚)
品番 4811483 ¥2,160¥2,000

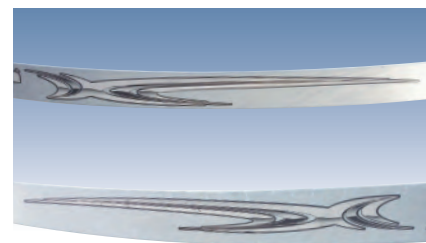

SL193 ショックウェーブ(R)クローム
品番 4811484 ¥2,160¥2,000

SL194 ショックウェーブ(L)クローム
品番 4811485 ¥2,160¥2,000

SL101 ユティリティー用サイドレールチューブキット
品番 SSBK1182 ¥22,464¥20,800

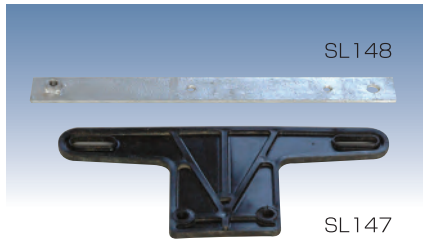

SL147 ライセンスプレートBRKT(ブラ)
品番 5110348 (1ヶ)¥324¥300

SL148 ナンバーBRKT(スチール)
(1ヶ)¥1,404¥1,300

ボルト・ナット類のサイズ・価格表

品番	規格	長さ(mm)	品番	税込価格(税別価格)
1	SUB 1/2×2 9/16×6 1/2	(65×165)	0310276	¥756 (¥700)
2	SUB 3/8×3 7/16×2 1/2	(87× 64)	0310104	¥486 (¥450)
3	SUB 1/2×3 9/16×4 SS	(90×102)	0340206	¥1,652 (¥1,530)
4	SUB 3/8×2 7/16×3	(62× 76)	0310087	¥346 (¥320)
5	SUB 1/2×2 9/16×5 1/2	(65×140)	0310233	¥540 (¥500)
6	SUB 1/2×2 9/16×7 5/8	(65×194)	0310280	¥778 (¥720)
8	SUB 1/2×3 9/16×3	(90× 76)	0310384	¥594 (¥550)
9	SUB 1/2×3 9/16×5	(90×127)	0310230	¥734 (¥680)
10	SUB 3/8×3 7/16×4 7/8	(87×124)	0310095	¥637 (¥590)
11	SUB 1/2×3 9/16×3 7/8	(90× 98)	0310390	¥864 (¥800)
12	SUB 3/8×2 3/16×2	(56× 51)	0310292	¥281 (¥260)
13	SUB 1/2×3 5/16×7 1/4SS	(84×184)	0340205	¥2,938 (¥2,720)
14	SUB 1/2×2 5/16×5 3/4	(59×146)	0310345	¥594 (¥550)
15	SUB 1/2×3 9/16×7 1/4	(90×184)	0310235	¥1,166 (¥1,080)
16	SUB 3/8×2 3/16×1 3/4	(56× 44)	0310060	¥194 (¥180)
17	SUB 3/8×3 7/16×5 7/8	(87×149)	0310100	¥410 (¥380)
18	SUB 3/8×2 7/16×4	(62×102)	0310103	¥875 (¥810)
19	SUB 3/8×3 7/16×4 1/8	(87×105)	0310090	¥378 (¥350)
20	SUB 1/2×2 5/16×6 1/2	(59×165)	0310170	¥734 (¥680)
21	SUB 1/2×3 9/16×4 1/4	(90×108)	0310228	¥648 (¥600)
22	SUB 1/2×2 5/16×6 1/2 SS	(59×165)	0340207	¥1,868 (¥1,730)
23	SUB 1/2×3 9/16×8 1/2 SS	(90×216)	0340212	¥2,894 (¥2,680)

品番	規格	長さ(mm)	品番	税込価格(税別価格)
1	HH 3/8-16×1	25	0140040	¥43 (¥40)
2	HH 3/8×1 1/4	32	0110037	¥65 (¥60)
3	HH 3/8×1 3/4	44	0140047	¥86 (¥80)
4	HH 3/8×2 3/4	70	0120052	¥162 (¥150)
5	HH 3/8×3 3/4	95	0150059	¥302 (¥280)
6	HH 3/8×4	102	0110060	¥184 (¥170)
7	HH 1/2-13×1	25	0140090	¥108 (¥100)
8	HH 1/2×1 1/2	38	0150281	¥389 (¥360)
9	HH 1/2×3	76	0110107	¥270 (¥250)
10	HH 1/2×3 1/4	83	0110108	¥238 (¥220)
11	HH 1/2×4	102	0110114	¥270 (¥250)
12	HH 1/2×4 1/2	114	0110118	¥356 (¥330)
13	HH 1/2×5	127	0110120	¥432 (¥400)
14	HH 1/2×5 1/2	140	0110125	¥421 (¥390)
15	HH 9/16-18×3 1/4	83	0110170	¥410 (¥380)
16	HH 9/16×4 1/2	114	0110175	¥734 (¥680)
17	HH 5/8×3 1/2	89	0120189	¥950 (¥880)
18	HH 3/4×4	102	0110281	¥875 (¥810)
20	HH 3/4×5 1/2 SS	140	0150288	¥2,603 (¥2,410)
21	HH 9/16-18×3 3/4	95	0110173	¥529 (¥490)
22	HH 3/8×6	152	0110168	¥432 (¥400)
23	HH 3/8×4 1/2	114	0110169	¥205 (¥190)
24	HH 3/4×5	125	0110284	¥1,220 (¥1,130)

ナット

品番	規格	品番	税込価格(税別価格)
1	HEX NUT FINISH 1/2-13	1440159	¥108 (¥100)
2	HEX NUT 3/8-16	1410109	¥86 (¥80)
3	HEX LOCKNUT 3/8-24 GRA	1440100	¥97 (¥90)
4	HEX LOCKNUT 1/2-20	1410209	¥86 (¥80)
5	HEX LOCKNUT 9/16-18	1440259	¥151 (¥140)
6	HEX LOCKNUT 5/8-18 GRB	1410125	¥173 (¥160)
7	HEX LOCKNUT 3/4-10	1440319	¥270 (¥250)
8	HEX LOCKNUT 3/4-16	1440321	¥248 (¥230)
9	HEX LOCKNUT 3/8 SS W/NY	1450099	¥130 (¥120)
10	HEX LOCKNUT 1/2 SS W/NY	1450357	¥216 (¥200)
11	HEX LOCKNUT 3/4 SS W/NY	1450360	¥886 (¥820)
12	HEXNUT SLOTTED PLAIN	1440349	¥194 (¥180)
13	HEXNUT 7/16-20	1410150	¥86 (¥80)
14	FLANGE LOCK NUT 3/8-16	1440101	¥43 (¥40)
15	FLANGE LOCK NUT 1/2-13	1440102	¥140 (¥130)
16	HEX NUT FINISH 5/16-18	1410069	¥76 (¥70)

ワッシャー

品番	規格	品番	税込価格(税別価格)
1	USS FLAT WASHER 3/8	1340095	¥22 (¥20)
2	USS FLAT WASHER 5/8 SS	1350105	¥108 (¥100)
3	USS FLAT WASHER 1/2	1340100	¥65 (¥60)
4	USS FLAT WASHER 3/4 ALUM	1310121	¥194 (¥180)
5	FLAT WASHER 1.377×0.39×0.105	1310163	¥54 (¥50)
6	FLAT WASHER 1 3/4 ODX17/32 ID	1310165	¥65 (¥60)
7	FLAT WASHER W/TONGS FOR ROLLE	68672	¥216 (¥200)
8	LOCKWASHER 3/8 S/T ULTRA SEAL	1340030	¥43 (¥40)
9	LOCKWASHER 1/2 S/T MED	1310040	¥54 (¥50)
10	CUP WASHER ALUM	68683	¥270 (¥250)
11	USS FLAT WASHER 3/4	1310120	¥140 (¥130)
12	WASHER SAE FLAT 3/4	1310130	¥86 (¥80)
13	LOCKWASHER 5/16 S/T MEI	1310025	¥43 (¥40)

キャリッジボルト

品番	規格	長さ(mm)	品番	税込価格(税別価格)
1	CARR 3/8-16×1	25	0210102	¥130 (¥120)
2	CARR 3/8-16×1 1/2	38	0220110	¥108 (¥100)
3	CARR 3/8-16×3	76	0210128	¥173 (¥160)
4	CARR 3/8-24×3 W/I THRD	76	0210127	¥227 (¥210)
5	CARR 3/8-16×3 3/4	95	0210130	¥205 (¥190)
6	CARR 3/8-16×4	102	0210133	¥205 (¥190)
7	CARR 3/8-16×5	127	0210137	¥302 (¥280)
8	CARR 1/2-13×1 1/4	32	0210204	¥184 (¥170)
9	CARR 1/2-13×3	76	0240210	¥292 (¥270)
10	CARR 1/2-13×4	102	0210218	¥400 (¥370)
11	CARR 1/2-13×4 1/2	114	0210220	¥432 (¥400)
12	CARR 3/8-16×2 3/4	70	0210126	¥173 (¥160)
13	CARR 5/16-18×1 SS	25	0210058	¥173 (¥160)