

トレーラーの登録と車検の基礎知識

すべてのトレーラーは道路運送車両法で「自動車」と規定されており、車検を受けてナンバープレートを取り付けなければ公道を走れません。必ず継続車検を含め車検登録手続きを行って、マリンライフを楽しんでください。

1. 牽引車両の決定

①被牽引車（ボートとトレーラー）の総重量が750kg以下の場合

牽引車の車両重量（車両総重量ではありません）がトレーラーとボートを足した総重量の2倍以上あることが必要です。次に第2段階として牽引車の定格などから計算した結果で牽引可能か不可能かを見極めねばなりません。詳しくは車検証をFAXでお送り下さい。

②被牽引車の総重量が750kg以上の場合

トレーラーに慣性ブレーキを装着することが必要になります。また運転者の運転免許は牽引免許が必要となります。

2. 連結検討書、譲渡書の手配

お買い求めのボートトレーラー取扱店で入手して下さい。当社製品ラインアップに【予備検査付き】となっている機種は、（有）不二ロイヤルテクノから出荷される際に予備検査証が付属されますので、連結検討書を改めて作る必要はありません。また、譲渡証も出荷の際に付属されます。

3. ヒッチメンバーの取り付け

車を購入したディーラーなどに依頼してヒッチメンバー（トレーラーと牽引車両との連結部品）の取り付けを行ってください。弊社でも手配できます。

4. 車庫証明の取得

トレーラーそのものも車両（特殊軽車両）であるため、車庫証明が必要です。保管場所を管轄する警察署で取得してください。ただし「軽トレーラー」は軽自動車ですので、車庫証明は不要です。（例外として、人口50万人以上の都市では軽自動車でも車庫証明が必要です）

5. 車検登録とナンバープレートを受ける

必要な書類を揃えて車両を陸運事務所へ持ち込み、トレーラーの車検証とナンバープレートの交付を受けます（軽トレーラーは持ち込み不要）。トレーラーの車検証には、牽引車両の型式が備考欄に記載されます。車検有効期間は、軽自動車登録のトレーラーで2年間、普通自動車登録のトレーラーで初回2年、継続1年間です。

6. その他の注意事項

○トレーラーの幅は2.5m以内、高さは3.8m以内（積載するボートも含む）

ボートトレーラーの車検登録手続き

■軽自動車登録の場合

●軽自動車登録に持っていくもの

1. 通関証明書
2. 予備検査証
3. 譲渡証
4. 住民票
5. 認印
6. 自賠責保険
7. 登録後車庫証明（地域による）
8. 牽引自動車連結検討書
9. 牽引自動車車検証コピー

●必要経費

1. 自賠責保険（25ヶ月） ￥4,650円
2. 重量税 ￥6,600円
3. 自動車税：地方の県税事務所にお尋ね下さい
4. ナンバー代 ￥720円

■普通自動車登録の場合

●普通車登録に持っていくもの

1. 通関証明書
2. 予備検査証
3. 譲渡証
4. 印鑑証明
5. 実印（委任状）
6. 自賠責保険
7. 車庫証明
8. 牽引自動車及び車検証
9. 牽引自動車連結検討書

●必要経費

1. 自賠責保険（25ヶ月） ￥4,650円
2. 重量税
（車両総重量1t以下） ￥8,200円（1年分）
（車両総重量1t～2t） ￥16,400円（1年分）
（車両総重量2t～3t） ￥24,600円（1年分）
3. 自動車税：地方の県税事務所にお尋ね下さい
4. 取得税（車両価格50万円以上、取得価格はオプションを除く価格です） 5%
5. ナンバー代 ￥720円
6. 印紙代 ￥700円

※詳しくは地元の陸運支局でお尋ね下さい。※継続検査の際には、整備記録簿（帳）があった方がスムーズに行えます。

●トレーラの買い替え、下取りについては御相談に応じます●

■販売店

<製造元>

米MidWest Industries社

Ida Grove, IA 51445USA
URL: <http://www.shorelandr.com/>

<日本総輸入販売元>

有限会社 不二ロイヤルテクノ

名古屋市南区戸部1丁目23番18号 〒457-0842
PHONE:050-7770-3263/052-880-4150
FAX:052-691-4977
<http://shorelandr.jp>
e-mail: info@shorelandr.jp

<北海道地区販売店> **有限会社ノースランド**
北海道札幌市北区新琴似町574番地の2 〒001-0915
PHONE/FAX:011-762-6777

■価格および仕様は、予告なく変更する場合があります。■交通マナーを守り安全運転に心掛けましょう。

私の名は、No.1ボートトレーラー。

ShoreLand'r®

BOAT TRAILERS

2015

製品総合カタログ

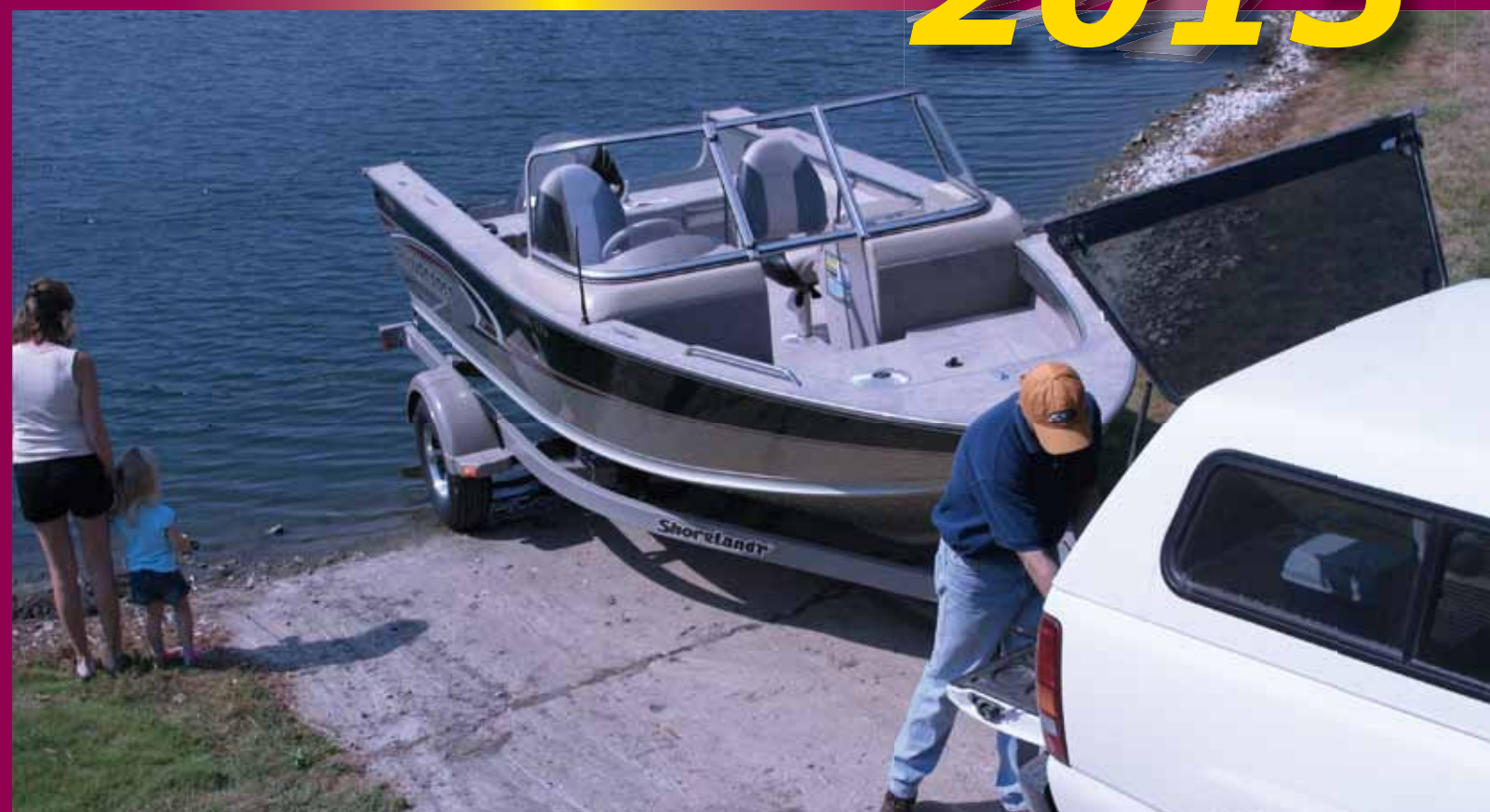

ShoreLand'rボートトレーラ 日本総輸入販売元

有限会社 不二ロイヤルテクノ
<http://shorelandr.jp/>

No.1 ボートトレーラは、どこがどう違うのか。

2015

ShoreLand'rボートトレーラの品質を物語るには、ここにそのほんの一部を示した50以上の米国特許、そして全世界で120万台を超える販売実績は既に充分過ぎるかもしれません。しかし、日本の約40倍と言われるマリン大国・米国で1971年に登場以来No.1の座を不動のものとしてきたShoreLand'rの真価は、そのようなスペック・数字などでは到底語りつくせるものではないということを知って戴きたいのです。

ShoreLand'rボートトレーラの品質を物語るには、ここにそのほんの一部を示した50以上の米国特許、そして全世界で120万台を超える販売実績は既に充分過ぎるかもしれません。しかし、日本の約40倍と言われるマリン大国・米国で1971年に登場以来No.1の座を不動のものとしてきたShoreLand'rの真価は、そのようなスペック・数字などでは到底語りつくせるものではないということを知って戴きたいのです。

EquiLoad™システム (米国特許取得済)

複数のローラーが合計4種類のモードで回転することにより複雑な形状の船底の表面にも柔軟に追従し、船体を確実にサポートします。

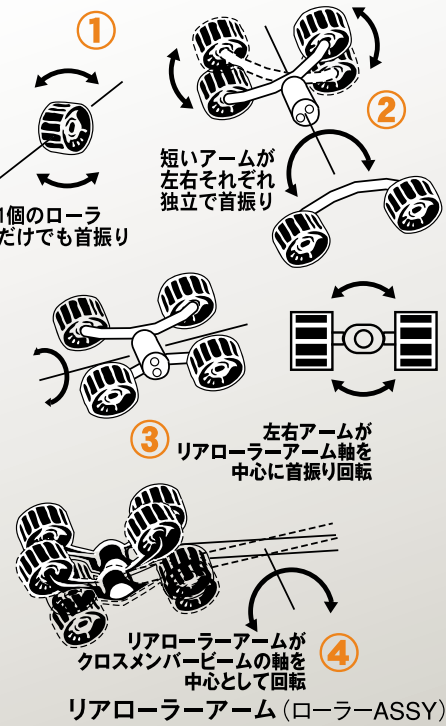

アドバンスキールサポート (大型機種に採用)

二軸ブラケットの上に複数のキールローラを装備することによりキールにかかる荷重を分散し、大事な愛艇の船底を傷めません。キールローラはウレタンとゴムを組み合わせ、両者の長所を生かして優れた耐久性とローディング性を両立しています。(キールクレードルASSYと云います)

Profile2000™ウィンチ (大型機種に採用) (ウィンチスタンドは14インチと9インチが用意されています)

ワイドなバウストップからバウアイセーフティチェーン・タンジャッキ取り付け台までを一体のハウジングに収め、調整範囲の拡大と流麗なデザインを両立させました。



ブレーキアクチュエータ A-70 (ブレーキ付き機種全車種に標準装備)

車がブレーキを掛けた時の慣性力を利用してトレーラのブレーキを作動させる。極めて重要な部品です。ShoreLand'rのブレーキアクチュエータは、全米で最も広く使われ信頼されている米UFP社の製品を採用しています。

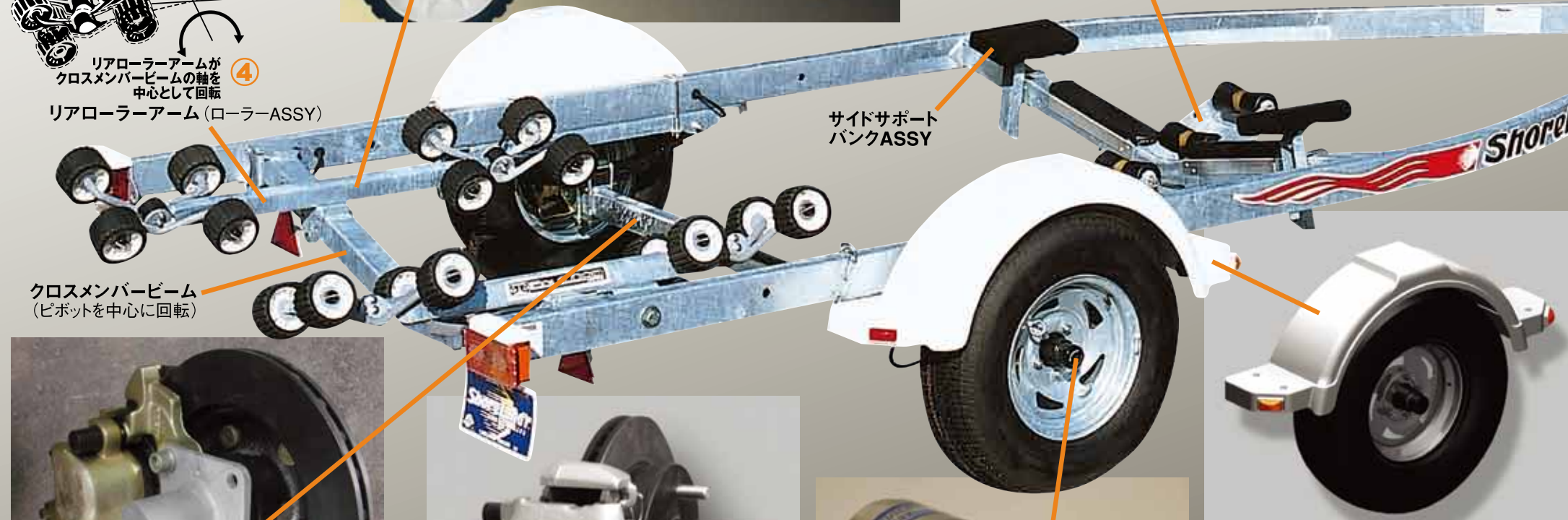

私達がShoreLand'rの輸入を始めてから何度かあったことですが、ユーザの希望によりShoreLand'rのフレームを鉄工所で加工する必要があった時、通常の鉄鋼用の切削工具ではどうしても加工ができず、やむを得ず特殊金属用のダイヤモンドカッター等でようやく加工することができました。一体これはどういうことかと製造元にも問い合わせたところ「トレードシークレットなので言えない」とのことでした。ShoreLand'rが他社製品と一番違うところは、案外「鉄」かもしれません。

※ガルバナイズ(溶融亜鉛めっき)仕上フレーム
鉄の表面仕上げ法としては最も歴史が古い方法で、傷が付いたりしてめっきが部分的に破壊されたりしても自己修復作用があるため、過酷な使用環境下でも優れた耐久性を発揮します。



ドロップアクスル

ボート積載時の重心を下げるため、アクスルを車軸より一段下げた構造です。タイヤ径の比較的大きいモデルに採用しています。さらにタイヤ径の大きいモデルではV字型に湾曲したアクスルを採用しています。



ベンチレーテッドディスクブレーキ (ブレーキ付き機種全車種に標準装備)

2枚のディスクの間に通風孔を持たせた構造により冷却性能を飛躍的に高め、驚異の耐久性・対フェード性と同時に強大なストップパワーを実現しています。乗用車の世界ではポルシェなど超高性能な車種にしか使われない構造のブレーキですが、ShoreLand'rはブレーキ付き機種全てに採用しています。



BearingBuddy™ (標準装備)

常に車軸にグリスを一定に供給し、長期間に渡ってシャフトの焼き付きを防ぐ、米国では既に業界標準となった部品です。米BearingBuddy社の登録商標です。

カスタムモールドフェンダー

耐久性・対候性に優れた複合材料を成型した、米国特許取得済みのフェンダーです。大型機種ではステップパッドの部分がフレームに溶接された一体構造となっており、高い堅牢性を実現しています。

プロテクターブラ

BearingBuddy™内部への水や異物等の浸入を防ぎます。

User's Voice



愛知県 水野久三彦さん

トレーラブルボートの魅力は、何といても愛艇を手元に置いておけること。ガレージに置いた愛艇をいじくりまわすのもまた楽しみの一つです。愛艇に合わせたフィッティングができ、低重心で走行安定性も良く積み下ろしが楽なShoreLand'rは、そんな至福のひとつには欠かせません。パーツ供給などサポートもしっかりしていて、とても気に入っています。

ローラー式1軸トレーラー(ディスクブレーキ付)



在庫機種 GR30BL

GR30BL
IBR2031 (B)

税込価格
¥1,021,700 (税別¥946,000)

※GR30BL



在庫機種 GB30BL

GB30BL

税込価格
¥957,000 (税別¥886,200)

※B30BL

SPECIFICATIONS

- ボートハルサイズ: 18~20フィート
- フレーム: 2×4インチ ガルバナイズ仕上げ (GR30BL/B30BL)
- トランサム~パウアイ: 15フィート4インチ~18フィート4インチ ●ブレーキ: 1軸ディスクブレーキ
- 車検取得積載重量: 1,300kg ●キャリングキャパシティー (USA規格): 1,360kg (3000LB)
- 自重: 360kg (790LB) ●タイヤサイズ: ST215/75R14-C ●全幅: 243cm ●全長: 730cm
- ローラー数: 16 (GR30BL) ●バンク寸法: バンク長307cm、バンク幅16cm (GB30BL)
- ウインチ: DL1802A

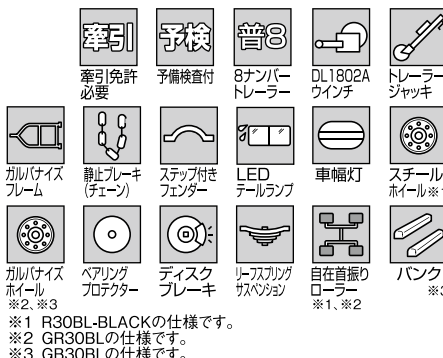

ローラー式1軸トレーラー(ディスクブレーキ付)



在庫機種

GR20BL-JN
IBR1820S (B)

税込価格
¥855,400 (税別¥792,000)

SPECIFICATIONS

- ボートハルサイズ: 18~20フィート ●フレーム: 2×3インチ ガルバナイズ仕上げ
- トランサム~パウアイ: 16フィート~19フィート ●ブレーキ: 1軸ディスクブレーキ
- 車検取得積載重量: 950kg ●キャリングキャパシティー (USA規格): 997kg (2200LB)
- 自重: 270kg (590LB) ●タイヤサイズ: ST185/80R13-C ●全幅: 233cm ●全長: 657cm
- ローラー数: 12 ●ウインチ: DL1402



ローラー式1軸トレーラー



在庫機種

GR22L
IBR1820S ロング

税込価格
¥689,000 (税別¥638,000)

SPECIFICATIONS

- ボートハルサイズ: 18~20フィート ●フレーム: 2×3インチ ガルバナイズ仕上げ
- トランサム~パウアイ: 16フィート~19フィート
- 車検取得積載重量: 500kg ●キャリングキャパシティー (USA規格): 997kg (2200LB)
- 自重: 227kg (500LB) ●タイヤサイズ: ST185/80R13 ●全幅: 226cm ●全長: 657cm
- ローラー数: 12 ●ウインチ: DL1402



ローラー式1軸トレーラー



在庫機種

GR22
IBR1820S

税込価格
¥664,400 (税別¥616,000)

SPECIFICATIONS

- ボートハルサイズ: 16~18フィート ●フレーム: 2×3インチ ガルバナイズ仕上げ
- トランサム~パウアイ: 14フィート6インチ~16フィート9インチ
- 車検取得積載重量: 500kg ●キャリングキャパシティー (USA規格): 997kg (2200LB)
- 自重: 227kg (500LB) ●タイヤサイズ: ST185/80R13-C ●全幅: 226cm ●全長: 606cm
- ローラー数: 12 ●ウインチ: DL1402A

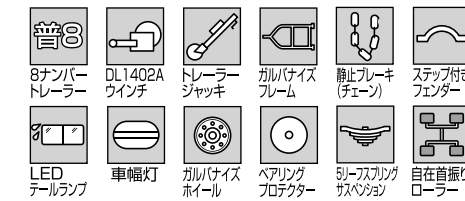

バンク式1軸トレーラー



在庫機種

GB22L

税込価格
¥582,100 (税別¥539,000)

SPECIFICATIONS

- ボートハルサイズ: 16~18フィート ●フレーム: 2×3インチ ガルバナイズ仕上げ
- トランサム~パウアイ: 14フィート6インチ~16フィート9インチ
- 車検取得積載重量: 500kg ●キャリングキャパシティー (USA規格): 997kg (2200LB)
- 自重: 200kg (450LB) ●タイヤサイズ: ST185/80R13-C ●全幅: 226cm ●全長: 675cm (GB22L)
- バンク長: 10フィート ●ウインチ: DL1402



GV22S

税込価格
¥558,400 (税別¥517,000)

ローラー式1軸トレーラー



SPECIFICATIONS

- ボートハルサイズ: 15~17フィート(R15L) ●ボートハルサイズ: 14~16フィート(R15)
- フレーム: 1.5×3インチ ガルバニズ仕上げ ●トランサム~パウアイ: 16フィート6インチ
- 車検取得積載重量: 550kg ●キャリングキャパシティー (USA規格): 680kg (1500LB)
- 自重: 188kg (415LB) ●タイヤサイズ: 5.30X12-C (5ボルト) ●全幅: 201.93cm
- 全長: 589cm (R15L) ●全長: 568cm (R15) ●ローラー数: 8 ●ウインチ: DL1402A

在庫機種

予検 普8

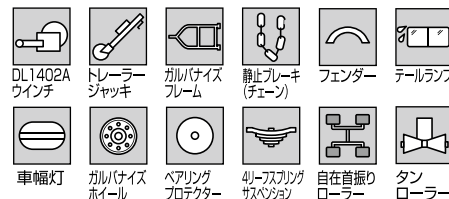

GR15L IBR1615(L)

税込価格
¥534,600 (税別¥495,000)

ローラー式1軸トレーラー



SPECIFICATIONS

- ボートハルサイズ: 15~17フィート(R15L) ●ボートハルサイズ: 14~16フィート(R15)
- フレーム: 1.5×3インチ ガルバニズ仕上げ ●トランサム~パウアイ: 16フィート6インチ
- 車検取得積載重量: 550kg ●キャリングキャパシティー (USA規格): 680kg (1500LB)
- 自重: 188kg (415LB) ●タイヤサイズ: 5.30X12-C (5ボルト) ●全幅: 201.93cm
- 全長: 589cm (R15L) ●全長: 568cm (R15) ●ローラー数: 8 ●ウインチ: DL1402A

在庫機種

予検 普8



GR15 IBR1615

税込価格
¥499,000 (税別¥462,000)

バンク式1軸トレーラー



SPECIFICATIONS

- ボートハルサイズ: 15~17フィート ●フレーム: 1.5×3インチ ガルバニズ仕上げ
- トランサム~パウアイ: 16フィート6インチ
- 車検取得積載重量: 550kg ●キャリングキャパシティー (USA規格): 680kg (1500LB)
- 自重: 150kg (330LB) ●タイヤサイズ: 5.30X12-C ●全幅: 201.93cm ●全長: 568cm
- バンク長: 7フィート ●ウインチ: DL1402A

在庫機種

予検 普8

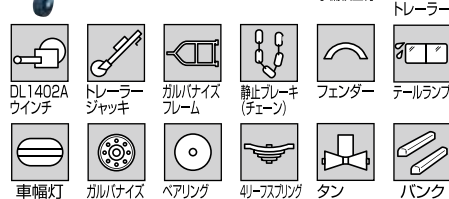

GV15L IBV1615(L)

税込価格
¥499,000 (税別¥462,000)

バンク式1軸トレーラー



SPECIFICATIONS

- ボートハルサイズ: 14~16フィート ●フレーム: 1.5×3インチ ガルバニズ仕上げ
- トランサム~パウアイ: 15フィート6インチ
- 車検取得積載重量: 550kg ●キャリングキャパシティー (USA規格): 680kg (1500LB)
- 自重: 145kg (320LB) ●タイヤサイズ: 5.30X12-C ●全幅: 201.93cm ●全長: 542cm
- バンク長: 7フィート ●ウインチ: DL1402A

在庫機種

予検 普8

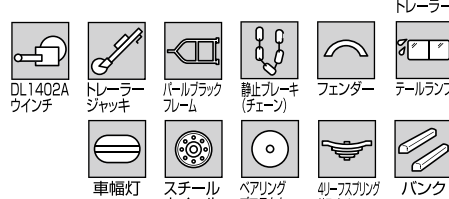

GV15 IBV1615

税込価格
¥463,300 (税別¥429,000)

バンク式1軸トレーラー



SPECIFICATIONS

- ボートハルサイズ: 12~14フィート6インチ(S)、14~16フィート(M)、16~18フィート(L)
- フレーム: 1.5×3インチ ガルバニズ仕上げ ●トランサム~パウアイ: 14フィート6インチ
- 車検取得積載重量: 550kg ●キャリングキャパシティー (USA規格): 544kg (1200LB)
- 自重: 147kg (325LB) ●タイヤサイズ: 4.80X12-B ●全幅: 180.34cm ●全長: 532cm (S)
- バンク長: 7フィート ●ウインチ: DL1100A

在庫機種

予検 普8



GB12TS・M・L

税込価格
¥337,400 (税別¥312,400)

ローラー式1軸トレーラー

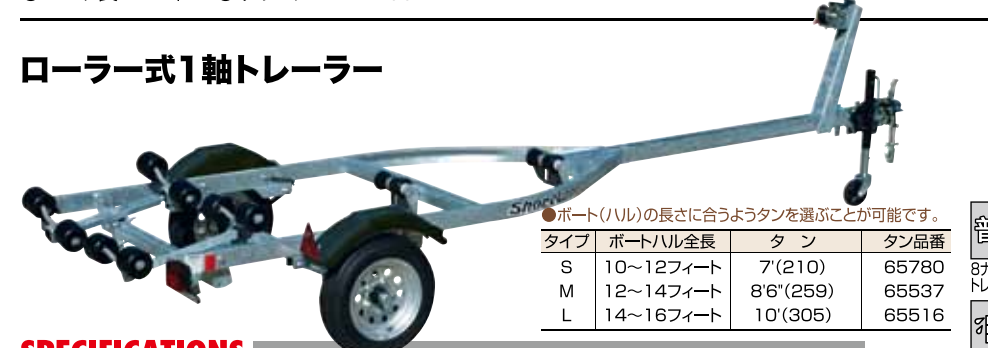

SPECIFICATIONS

- ボートハルサイズ: 10~12フィート6インチ(S)、12~14フィート(M)、14~16フィート(L)
- フレーム: 1.5×3インチ ガルバニズ仕上げ
- トランサム~パウアイ: 12フィート3インチ(S)、14フィート3インチ(M)、16フィート3インチ(L)
- 車検取得積載重量: 450kg ●キャリングキャパシティー (USA規格): 450kg (1000LB)
- 自重: 140kg (299LB) ●タイヤサイズ: 4.80X12-B ●全幅: 149.86cm ●全長: 472.5cm (S)
- ローラー数: 8 ●ウインチ: DL600A

在庫機種

予検



GR10TS・M・L

税込価格
¥306,500 (税別¥283,800)

バンク式1軸トレーラー



SPECIFICATIONS

- ボートハルサイズ: 10~12フィート6インチ(S)、12~14フィート(M)、14~16フィート(L)
- フレーム: 1.5×3インチ ガルバニズ仕上げ
- トランサム~パウアイ: 12フィート3インチ(S)、14フィート3インチ(M)、16フィート3インチ(L)
- 車検取得積載重量: 450kg ●キャリングキャパシティー (USA規格): 450kg (1000LB)
- 自重: 140kg (299LB) ●タイヤサイズ: 4.80X12-B
- 全幅 (GB10T): 149.86cm ●全長 (GB10T): 472.5cm (S)
- 全幅 (GB10TSS): 147.5cm ●全長 (GB10TSS): 340cm (S)
- バンク長: 72インチ ●ウインチ: DL600A

在庫機種

予検 普8



GB10TS・M・L

税込価格
¥261,400 (税別¥242,000)

GB10TSS

税込価格
¥273,200 (税別¥253,000)

バンク式1軸トレーラー



SPECIFICATIONS

- フレーム: 1.5×3インチ ガルバニズ仕上げ
- 車検取得積載重量: 500kg ●キャリングキャパシティー (USA規格): 544kg (1200LB)
- 自重: 119kg (265LB) ●タイヤサイズ: 4.80X12-B
- 全幅: 151cm ●全長: 461cm
- バンク長: 6フィート ●ウインチ: DL600A

在庫機種

予検 普8



PWC12L

税込価格
¥302,500 (税別¥280,100)

NEW

MADE IN U.S.A

MADE IN U.S.A

MADE IN U.S.A

MADE IN U.S.A

MADE IN U.S.A

MADE IN U.S.A

MADE IN U.S.A

MADE IN U.S.A

MADE IN U.S.A

MADE IN U.S.A

MADE IN U.S.A

MADE IN U.S.A

MADE IN U.S.A. MADE IN U.S.A. MADE IN U.S.A. MADE IN U.S.A. MADE IN U.S.A. MADE IN U.S.A. MADE IN U.S.A. MADE IN U.S.A. MADE IN U.S.A. MADE IN U.S.A. MADE IN U.S.A. MADE IN U.S.A.

15000ポンド用大型3軸トレーラー(3軸ディスクブレーキ付) (バンク式・ローラー式&バンク・ローラー式があります)



ポストロードガイドSS1200G
(9000~15000ポンド用)
税込価格 **¥85,050** (税別¥81,000)

※写真はバンクタイプです。写真は米国仕様と
なっております。
※ランプ類は全て米国規格のままです。
※ポストロードガイドはオプションです。

SPECIFICATIONS

- ボートハルサイズ：32~35フィート●フレーム：4×8インチI-ビーム アルミフレーム
- トランサム〜バウアイ：25フィート6インチ~28フィート4インチ●ブレーキ：3軸ディスクブレーキ
- キャリングキャパシティ(USA規格)：15000LB
- タイヤサイズ：LT235/85R16-E(8穴)●全幅：101.5インチ●全長：34フィート11インチ
- ウインチ：DL3500A
- 自重(B150TAL)：1,225kg(2700LB)●バンク長：2.5フィート・2.8フィート
- キールクレードル：8ローラー●バンク長：2.8フィート
- 自重(R150TAL)：1,463kg(3225LB)●ローラー数：2-16ローラー・2-24ローラー(片側40ローラー×2)

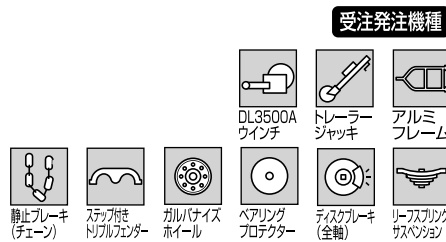

B150TAL

税込価格 **¥3,848,600** (税別¥3,563,500)

R150TAL

税込価格 **¥4,458,000** (税別¥4,127,800)

9500ポンド用大型2軸トレーラー(2軸ディスクブレーキ付) (バンク式・ローラー式があります)



※写真はバンクタイプです。
写真は米国仕様となっております。
※ランプ類は全て米国規格のままです。

SPECIFICATIONS

- ボートハルサイズ：28~30フィート●フレーム：4×8インチI-ビーム アルミフレーム
- トランサム〜バウアイ：22フィート9インチ~25フィート6インチ●ブレーキ：2軸ディスクブレーキ
- キャリングキャパシティ(USA規格)：9500LB
- タイヤサイズ：LT235/85R16-E(8穴)●全幅：101.5インチ●全長：30フィート9インチ
- ウインチ：DL2500A
- 自重(B95TAL)：930kg(2050LB)●バンク長：2.5フィート・2.8フィート
- キールクレードル：8ローラー●バンク長：2.8フィート
- 自重(R95TAL)：941kg(2075LB)●ローラー数：2-16ローラー・2-16ローラー



B95TAL

税込価格 **¥3,243,200** (税別¥3,003,000)

R95TAL

税込価格 **¥3,730,300** (税別¥3,454,000)

8200ポンド用大型2軸トレーラー(2軸ディスクブレーキ付)



※写真はローラーバンクタイプです。
写真は米国仕様となっております。
※ランプ類は全て米国規格のままです。

SPECIFICATIONS

- ボートハルサイズ：24~27フィート●フレーム：33/8×6インチI-ビーム アルミフレーム
- トランサム〜バウアイ：19フィート~23フィート10インチ●ブレーキ：2軸ディスクブレーキ
- キャリングキャパシティ(USA規格)：8200LB
- タイヤサイズ：ST225/75R15-D(6穴)●全幅：101.5インチ
- 全長：27フィート2インチ~29フィート2インチ●ウインチ：DL2500A
- 自重：624kg(1375LB)●バンク長：2.4フィート・2.7フィート●キールクレードル：8ローラー
- バンク長：2.7フィート●ローラー数：2-8ローラー・2-8ローラー(片側16ローラー×2)

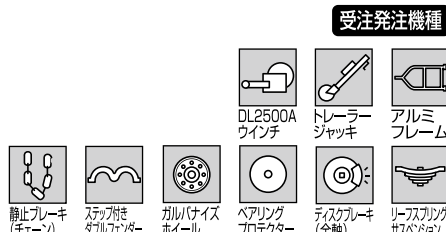

B82TAL

税込価格 **¥2,403,300** (税別¥2,225,300)

8000ポンド用大型2軸トレーラー(2軸ディスクブレーキ付)



受注発注機種

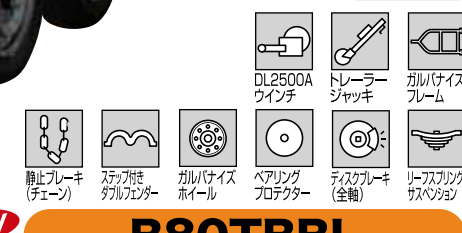

SPECIFICATIONS

- ボートハルサイズ：24~27フィート●フレーム：3インチ×5インチ ガルバナイズ仕上げ
- トランサム〜バウアイ：24フィート7インチ●ブレーキ：2軸ディスクブレーキ
- キャリングキャパシティ(USA規格)：3600kg(8000LB)●自重：851kg(1890LB)
- タイヤサイズ：ST225/75R15-D●全幅：257.8cm(101.5インチ)
- 全長：8m94cm(29フィート4インチ)●キールクレードル：8-8インチローラー
- バンク長：4-36インチ●ウインチ：DL2500A

NEW

B80TBBL

税込価格 **¥2,460,700** (税別¥2,278,400)

5800ポンド用大型2軸ローラー式トレーラー(2軸ディスクブレーキ付)

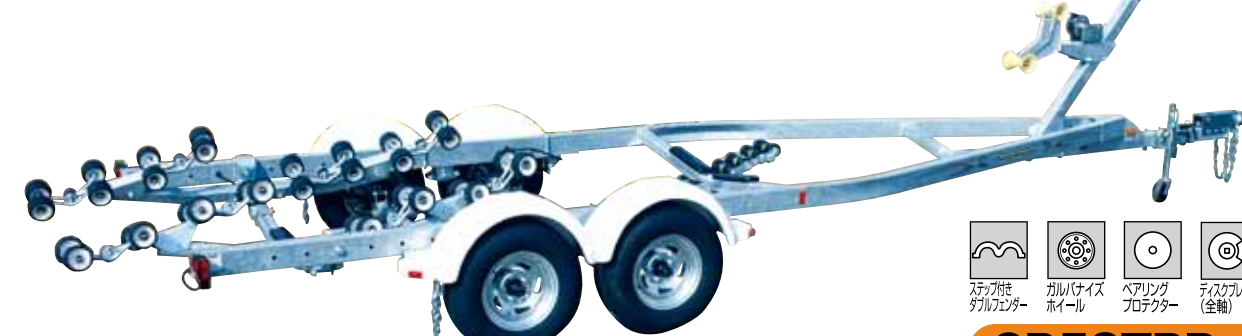

受注発注機種



SPECIFICATIONS

- ボートハルサイズ：22~25フィート●フレーム：3×5インチ ガルバナイズ仕上げ
- トランサム〜バウアイ：17フィート6インチ~25フィート●ブレーキ：2軸ディスクブレーキ
- キャリングキャパシティ(USA規格)：5800LB
- 自重：748kg(1650LB)●タイヤサイズ：ST215/75R14-C●全幅：101.5インチ
- 全長：26フィート5インチ~28フィート5インチ(約9m)●ローラー数：32●ウインチ：DL2500A

NEW

GR58TBB |R2558TBB

税込価格 **¥2,114,600** (税別¥1,958,000)

GB58TBB

税込価格 **¥1,966,100** (税別¥1,820,500)

ローラー式2軸トレーラー(2軸ディスクブレーキ付)



在庫機種



SPECIFICATIONS

- ボートハルサイズ：20~23フィート●フレーム：2×5インチ ガルバナイズ仕上げ
- トランサム〜バウアイ：16フィート6インチ~20フィート1インチ●ブレーキ：2軸ディスクブレーキ
- 車検取得積載重量：2,000kg●キャリングキャパシティ(USA規格)：2,086kg(4600LB)
- 自重：586kg(1280LB)●タイヤサイズ：ST185/80R13-C
- 全幅：243cm●全長：750cm(R46)/785cm(B46)●ローラー数：24●ウインチ：DL1800A

GR46TBB-JN |R2346T(BB)

税込価格 **¥1,639,400** (税別¥1,518,000)

GB46TBB-JN

税込価格 **¥1,520,600** (税別¥1,408,000)

※この2ページの商品は全て受注発注となります。予備検査取得の場合は、別途費用がかかります。詳しくはお問い合わせください。通常は在庫しておりません。

アクスル/ブレーキ/ベアリング・ハブ関係

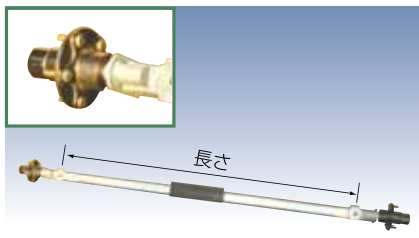

SL105 アクスルASSY 74WIDE
長さ(スプリング座金センター間) 1,840cm
品番 6616600 (1本)¥96,768¥89,600

SL016 アクスル 2×4×70 WIDE
長さ(スプリング座金センター間) 1,730cm
品番 T-1050G (1本)¥65,232¥60,400

SL106 アクスルASSY JET BOAT(V/R15)
長さ(スプリング座金センター間) 1,580cm
品番 6506100 (1本)¥65,664¥60,800

SL169 アクスルASSY PWC1200/1000
長さ(スプリング座金センター間) 1,065cm
品番 6249000 (1本)¥64,800¥60,000

SL170 アクスルASSY 1614-12(B12T)
長さ(スプリング座金センター間) 1,370cm
品番 6444900 (1本)¥54,800¥50,740



SL017 ディスクキャリパー-9.75インチFINAL ASSY(L)
パッド付
品番 SK0045 (1ヶ)¥34,560¥32,000

SL018 ディスクキャリパー-9.75インチFINAL ASSY(R)
パッド付
品番 SK0046 (1ヶ)¥34,560¥32,000



SL019 ディスクブレーキパッドキット 1軸用
品番 36308 (1セット)¥15,228¥14,100



SL020 ホールシリンダー 左(ドラムブレーキ用)
品番 4510096 (1ヶ)¥7,344¥6,800

SL021 ホールシリンダー 右(ドラムブレーキ用)
品番 4510097 (1ヶ)¥7,344¥6,800

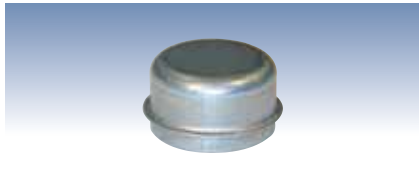

SL022 ハブキャップ
サイズ:外径2インチ
品番 4440235 (1ヶ)¥1,037¥960

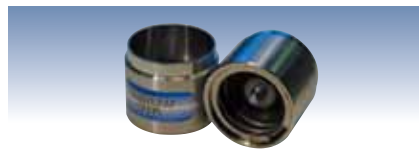

SL023 ベアリングパディー
サイズ:外径2インチ
品番 4410247 (1ヶ)¥4,536¥4,200



SL024 ベアリングパディーブラ
品番 4410246 (1ヶ)¥432¥400



SL025 ハブ&ベアリング KIT SS818
サイズ:ベアリング内径 1 1/16×1 1/16インチ
品番 SS818 (1ヶ)¥12,960¥12,000



SL026 ハブ&ベアリング KIT SS734
サイズ:ベアリング内径 1 3/8×1 1/16インチ
品番 SS734 (1セット)¥19,008¥17,600



SL027 ベアリング KIT BK-4
サイズ:外径×内径 60×35mm 外径×内径 50×27mm
品番 BK-4 (1セット)¥8,316¥7,700

SL028 ベアリング KIT BK-5
サイズ:外径×内径 83×44mm 外径×内径 59×32mm
品番 BK-5 (1セット)¥16,200¥15,000

SL029 ベアリング KIT BK-6
サイズ:外径×内径 50×27mm 外径×内径 50×27mm
品番 BK-6 (1セット)¥6,600¥6,110

SL030 ベアリング KIT BK-7
サイズ:外径×内径 83×44mm 外径×内径 69×32mm
品番 BK-7 (1セット)¥16,416¥15,200

SL031 ベアリング KIT BK-8
サイズ:内径 27mm
品番 BK-8 (1セット)¥4,320¥4,000

SL184 ローラーベアリング 11/16(アウターレース付)
品番 4410160 (1セット)¥3,348¥3,100

SL184-1 ローラーベアリング 13/8(アウターレース付)
品番 4410170 (1セット)¥3,910¥3,620



SL032 バブシール 2 1/8
サイズ:外径×内径×高さ 86×58×10mm
品番 4410136 (1ヶ)¥1,620¥1,500

SL033 ハブシール 1 3/8(BK-4)
サイズ:外径×内径×高さ 65×44×8mm
品番 4410130 (1ヶ)¥1,296¥1,200

SL034 ハブシール 1 1/4
サイズ:外径×内径×高さ 59×37×10mm
品番 4410125 (1ヶ)¥1,296¥1,200

SL035 バブシール 1 1/16
サイズ:外径×内径×高さ 50×33×6.5mm
品番 4410120 (1ヶ)¥1,188¥1,100

SL162 バブシール 1 1/16
サイズ:外径×内径×高さ 50×33×11mm
品番 4410275 (1ヶ)¥1,188¥1,100



SL157 スピンドルスリーブ 2 1/4ベアリング
品番 4410091 (1ヶ)¥1,296¥1,200

SL158 スピンドルスリーブ 1 3/8-1 1/16ベアリング
品番 4410089 (1ヶ)¥1,145¥1,060

SL159 スピンドルスリーブ 1 1/16ベアリング
品番 4410087 (1ヶ)¥972¥900



SL109 ハブ/ベンチレーテッドローター C.B.ASSY13"
サイズ:外径9 3/4インチ(24.8cm)
ベアリングなし
品番 4410291 (1ヶ)¥18,200¥16,850

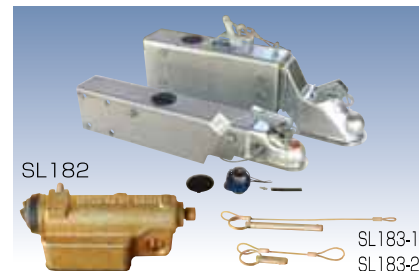

SL107 アクチュエーター 6000#(R20AL~R46TBB)
品番 3991013 (1ヶ)¥86,400¥80,000

SL108 アクチュエーター 8000#(55T/58T)
品番 4510354(1ヶ)¥104,976¥97,200

SL110 A60アクチュエーターソレノイドキット
品番 7010189 (1ヶ)¥9,396¥8,700

SL111 アクチュエーターキャップ
品番 7010168 (1ヶ)¥292¥270

SL182 A-60 マスターシリンダーASSY
品番 7010171 (1ヶ)¥20,952¥19,400

SL183-1 ヒッチピンキットロング(アクチュエーターA-60用)
品番 4510661 (1ヶ)¥2,592¥2,400

SL183-2 ヒッチピンキットショート(アクチュエーターA-70用)
品番 34545 (1ヶ)¥2,484¥2,300



SL160 ロックアウトブレーキ サイドマウント
品番 7010169 (1ヶ)¥1,080¥1,000

ボルト/ナット類

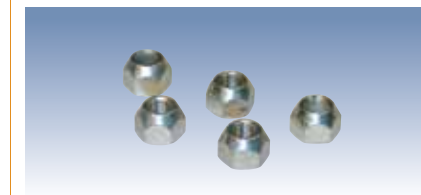

SL036 ラグナット(21mm)
品番 1410229 (1ヶ)¥130¥120

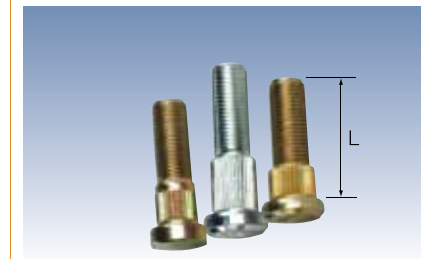

SL037 スタッドボルト10"ドラム/ブレンハブ用
サイズ:L=41mm
品番 4410265 (1ヶ)¥421¥390

SL038 スタッドボルト12"ドラム/ブレンハブ用
サイズ:L=51mm
品番 4410270 (1ヶ)¥1,858¥1,720

SL039 スタッドボルト ディスクブレーキ用
サイズ:L=44.5mm
品番 32498 (1ヶ)¥270¥250

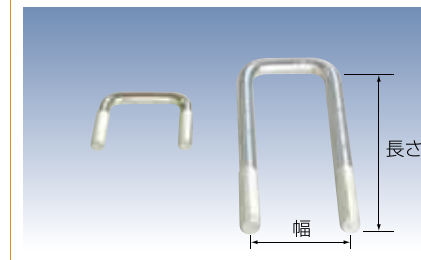

SL133 Uボルト 1~23
※巻末ページにあるボルト・ナット類のサイズ・価格表をご参照ください。

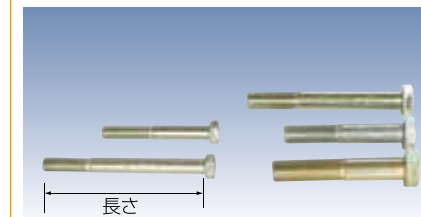

SL135 六角ボルト 1~23
※巻末ページにあるボルト・ナット類のサイズ・価格表をご参照ください。

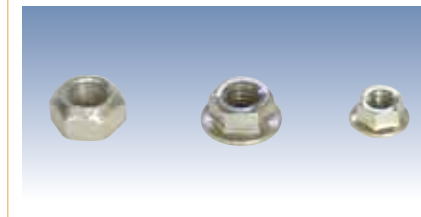

SL140 ナット 1~16
※巻末ページにあるボルト・ナット類のサイズ・価格表をご参照ください。

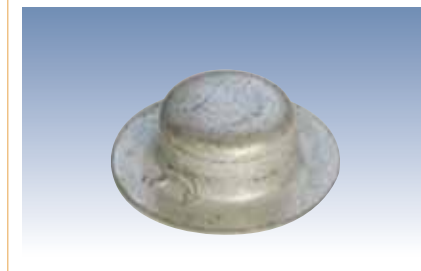

SL143 プッシュナット PALNUT 5/8ZP
サイズ:アーム長24cm
サイズ:外径5/8インチ(1.6cm)
品番 1410221 (1ヶ)¥302¥280

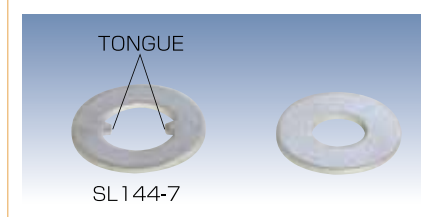

SL144 ワッシャ 1~13
※巻末ページにあるボルト・ナット類のサイズ・価格表をご参照ください。

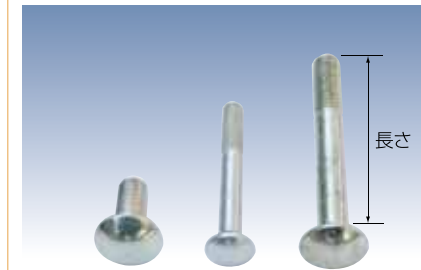

SL145 キャリッジボルト 1~13
※巻末ページにあるボルト・ナット類のサイズ・価格表をご参照ください。

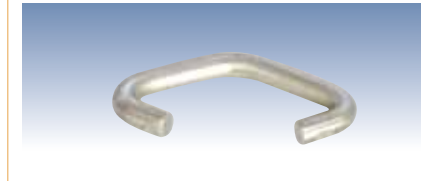

SL146 ブルリングローラーアーム
サイズ:一辺2.5cm
品番 1540350 (1ヶ)¥108¥100

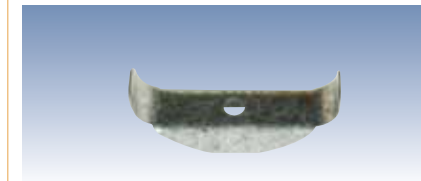

SL174 シムパッド Uボルト
品番 4279 (1ヶ)¥32¥30

スペアタイヤ/タイヤ用ブラケット

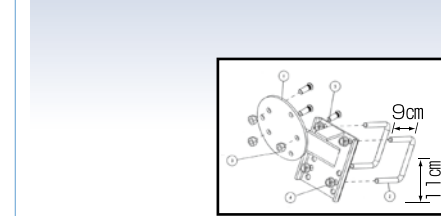
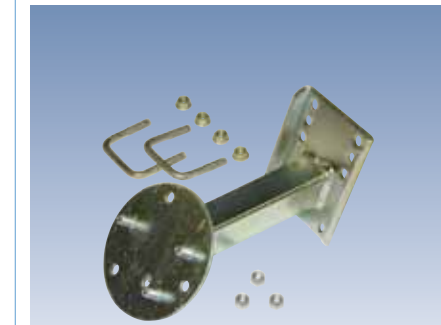

SL040 スペアタイヤブラケット
サイズ:アーム長24cm
品番 TA0028-00 ¥13,824¥12,800

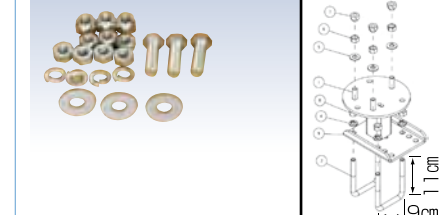

SL041 スペアタイヤブラケット
(3×3, 3×4, 3×5 タン用)
品番 TA0037-00 ¥14,256¥13,200

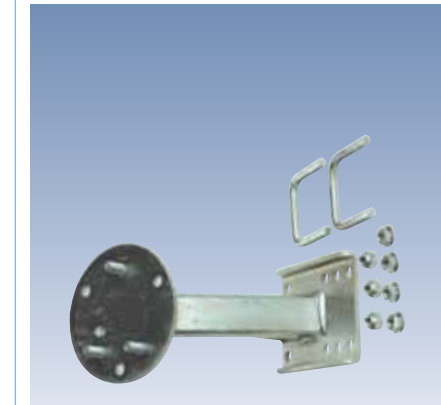

SL042 スペアタイヤキット
サイズ:アーム長24cm
品番 SS1038G ¥15,552¥14,400

MADE IN U.S.A. MADE IN U.S.A. MADE IN U.S.A. MADE IN U.S.A. MADE IN U.S.A. MADE IN U.S.A. MADE IN U.S.A. MADE IN U.S.A. MADE IN U.S.A. MADE IN U.S.A.

MADE IN U.S.A. MADE IN U.S.A. MADE IN U.S.A. MADE IN U.S.A. MADE IN U.S.A. MADE IN U.S.A. MADE IN U.S.A. MADE IN U.S.A. MADE IN U.S.A. MADE IN U.S.A.

スペアタイヤ/タイヤ用ブラケット



SL043 スペアタイヤ(ホイール付)ST225
オフセット0-0
サイズ:73×23×42×14cm(外径×幅×ホイール外径×ピッチサークル径)
品番 4300318 (1本)¥66,096¥61,200

SL044 スペアタイヤ(ホイール付)ST215
オフセット0-0
サイズ:67×20×39×11.4cm(外径×幅×ホイール外径×ピッチサークル径)
品番 4300308 (1本)¥52,704¥48,800

SL045 スペアタイヤ(ホイール付)ST185
オフセット0-0
サイズ:62×18×36×11.4cm(外径×幅×ホイール外径×ピッチサークル径)
品番 4300301 (1本)¥45,360¥42,000

SL046 スペアタイヤ(ホイール付)ST175
オフセット0-0
サイズ:60×16×36×11.4cm(外径×幅×ホイール外径×ピッチサークル径)
品番 4300295 (1本)¥43,200¥40,000



SL047 スペアタイヤ(ホイール付)5.30
オフセット0-0
サイズ:52×13×34×11cm(外径×幅×ホイール外径×ピッチサークル径)
品番 4300293 (1本)¥26,784¥24,800

SL048 スペアタイヤ(ホイール付)4.80
オフセット0-0
サイズ:50×13×34×11cm(外径×幅×ホイール外径×ピッチサークル径)
品番 4300291 (1本)¥23,328¥21,600



SL049 スペアタイヤ(ホイール付)20.5
オフセット0-0
サイズ:46×21×28×11cm(外径×幅×ホイール外径×ピッチサークル径)
品番 4300287 (1本)¥37,152¥34,400

SL050 スペアタイヤ(ホイール付)18.5
オフセット0-0
サイズ:43×21×23×11cm(外径×幅×ホイール外径×ピッチサークル径)
品番 4300285 (1本)¥28,512¥26,400

SL156 スペアタイヤ(ホイール付)16.5
オフセット0-0
サイズ:39×15×23×11cm(外径×幅×ホイール外径×ピッチサークル径)
品番 4300283 (1本)¥24,192¥22,400

アシストホイール(タンジャッキ)



SL051 アシストホイール(1000LBS)W/HDWE
サイズ:全長60~85cm
品番 3310050 ¥16,200¥15,000

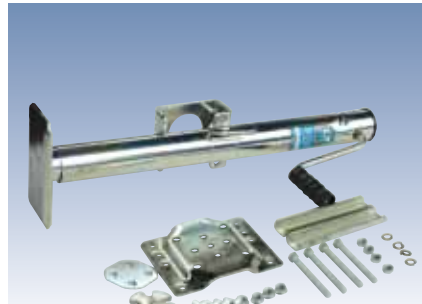

SL052 アシストホイール(1200LBS)ドロップレグ
サイズ:全長58~96cm
品番 3310052 ¥20,304¥18,800



SL185-1 ハブASSY 11/16×11/16
外径 13cm 板厚 11mm
品番 4470337 (1ヶ)¥7,020¥6,500

SL185-2 ハブASSY 13/8×11/16
外径 15cm 板厚 17mm
品番 4470400 (1ヶ)¥8,640¥8,000

ウインチ/タン

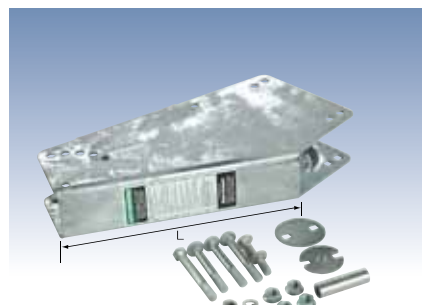

SL053 ウインチスタンドキット14"
サイズ:L=14インチ(36cm)
品番 TA0992-00 ¥16,416¥15,200



SL152 ウインチ DL2500A W/27FT STRAP
サイズ:15.5×18×12cm(ウール外径×W(ウインチベース)×D)
品番 3110346 ¥45,144¥41,800



SL054 ウインチリール W/STRAP
サイズ:リール外径15cm
品番 3110348 ¥17,496¥16,200



SL114 ウインチ DL1402A W/20FT STRAP
サイズ:12.5×13×10cm(ウール外径×W(ウインチベース)×D)
品番 3110344 ¥15,552¥14,400

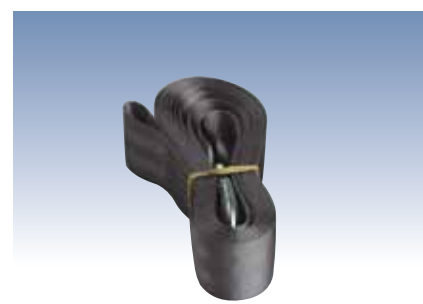

SL055 STRAP & HOOK ASSY 20FT
DL1402~1800
品番 3510018 ¥7,452¥6,900



SL116 ウインチASSY W/1802 PROFILE 2000
(R20AL~IB40TBB)
品番 6565900 ¥54,000¥50,000

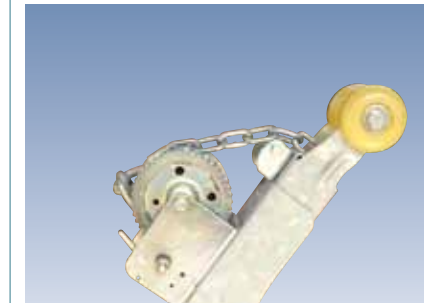

SL115 ウインチASSY W/1402 PARTS
(V/R15~B/R22)
品番 60602 ¥42,768¥39,600



SL117 ウインチハンドル DL600~1402
サイズ:20×10cm(ハンドル長さ×握り長さ)
品番 3110241 (1ヶ)¥1,836¥1,700

SL118 ウインチハンドル DL1802
サイズ:23×10cm(ハンドル長さ×握り長さ)
品番 3110237 (1ヶ)¥2,160¥2,000

SL119 ウインチハンドル DL1800~
サイズ:25×10cm(ハンドル長さ×握り長さ)
品番 3110242 (1ヶ)¥3,024¥2,800



SL056 スウィングタンASSY(ブレーキ無し)
品番 TA0047-00 ¥31,968¥29,600

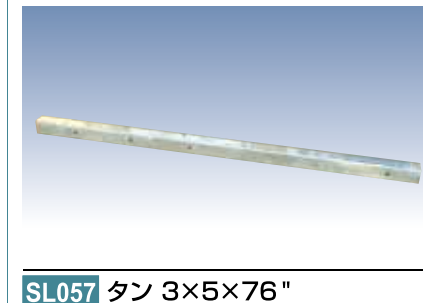

SL057 タン 3×5×76"
品番 6869800 ¥24,624¥22,800



SL113 タン 3×5×55"
品番 6554100 ¥24,624¥22,800

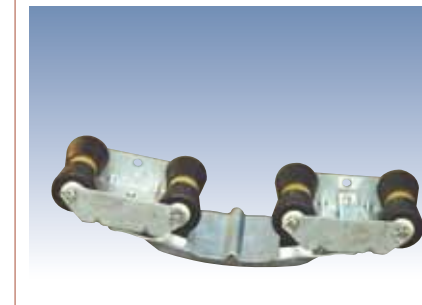

SL060 キールクレイドル4-8インチローラー 2×4
品番 6088800 ¥38,124¥35,300

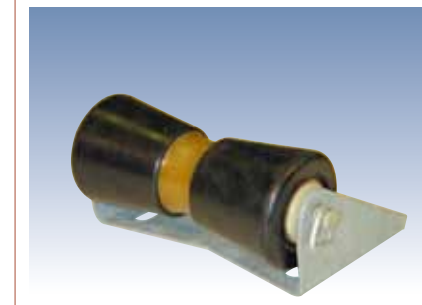

SL061 8"キールローラーASSY
サイズ:9×19×1.5cm(外径×長さ×芯径)
品番 TA0011-00 ¥11,880¥11,000

SL062 8"ローラーのみ
品番 65528 (1ヶ)¥4,968¥4,600



SL063 5"キールローラーASSY SS801
サイズ:8.5×13×1.5cm(外径×長さ×芯径)
品番 SS801 ¥6,912¥6,400

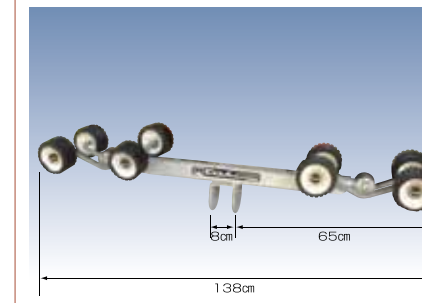

SL120 8ローラーローラーアーム 2×4(BRKT溶接)
品番 6683900 (1本)¥65,232¥60,400

ローラー関係

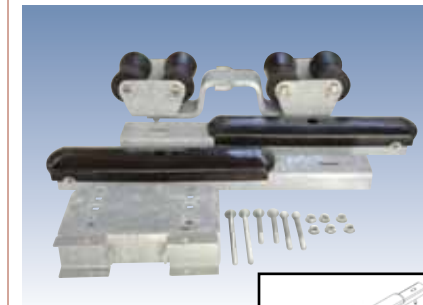

SL059 キールクレイドル4-5"ローラー2×3
品番 6917500 ¥37,584¥34,800

ローラー関係

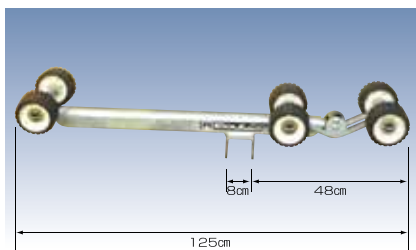

SL065 6ローラー ローラーアーム 2X3
品番 6220400 (1本) ¥53,136 ¥49,200

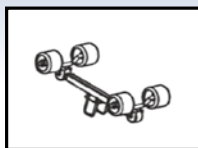
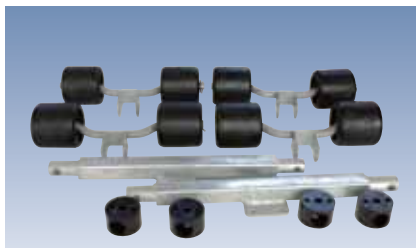

SL121 ローラーアームASSY 15 NEW HDWEBOX
品番 6917000 ¥79,056 ¥73,200

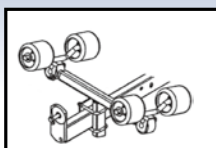
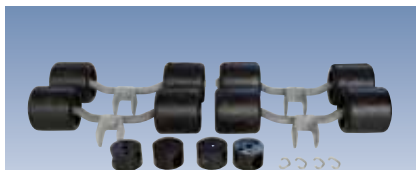

SL151 44/56インチローラー HDWEBOX
品番 6875800 ¥54,000 ¥50,000

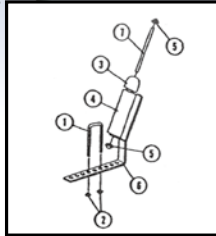
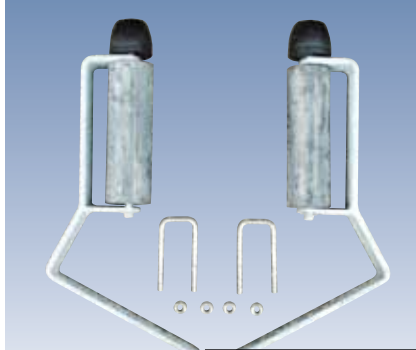

SL154 ロードガイドローラ フィッシングシリーズ
品番 SS897G ¥15,120 ¥14,000

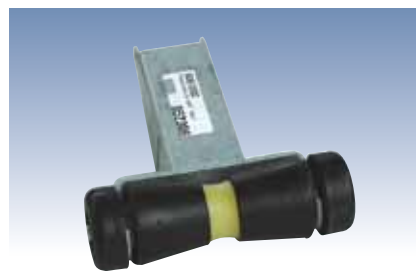

SL067 タンローラーASSY
サイズ: 9×28cm (外径×長さ)
品番 6061200 (1ヶ) ¥17,604 ¥16,300

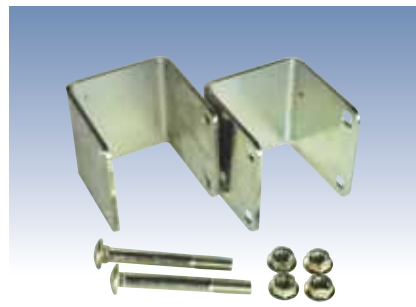

SL166 リヤライザーキット 2X4フレーム
品番 SS1000 (1ヶ) ¥5,184 ¥4,800

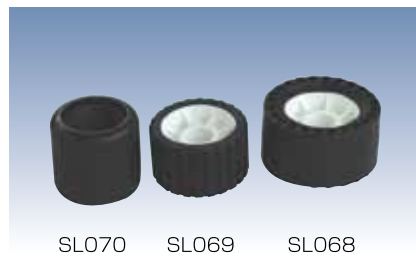

SL068 6"ローラー HOLY W/MOLDED HUB
サイズ: 15×8×4cm (外径×長さ×高径)
品番 60972 (1ヶ) ¥5,616 ¥5,200

SL069 5"ローラー HOLY W/MOLDED HUB
サイズ: 12.5×7.5×4cm (外径×長さ×高径)
品番 3510260 (1ヶ) ¥3,348 ¥3,100

SL070 4"ローラー ウォブル 5ローラーアーム用
サイズ: 11×10.5×2.5cm (外径×長さ×高径)
品番 3510036 (1ヶ) ¥2,484 ¥2,300



SL071 5"キールローラー
サイズ: 7.5×12.5×1.5cm (外径×長さ×高径)
品番 3510564 (1ヶ) ¥1,620 ¥1,500

SL073 4"パウローラー TAN
サイズ: 8×9.5×1.5cm (外径×長さ×高径)
品番 3510587 (1ヶ) ¥1,728 ¥1,600

SL167 3インチパウローラー TAN
サイズ: 7.5×7×1.5cm (外径×長さ×高径)
品番 3510588 (1ヶ) ¥1,318 ¥1,220



SL074 スイベルブロック モールデッドブラ
サイズ: 7×4.5×1.5cm (外径×長さ×高径)
品番 3510259 (1ヶ) ¥2,052 ¥1,900

SL075 ローラーブッシング モールデッド
サイズ: (2.5)×3.5×5.5×2cm (外径×長さ×高径)
品番 3510261 (1ヶ) ¥335 ¥310

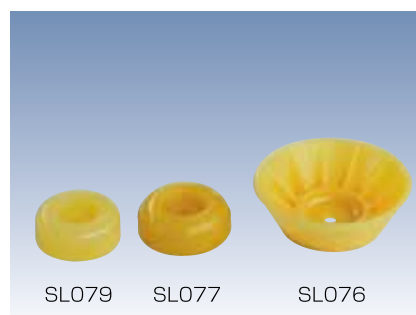

SL076 エンドキャップ PROFILE 2000 TAN
サイズ: 1.3×4.5×1.5cm (外径×長さ×高径)
品番 3510586 (1ヶ) ¥1,318 ¥1,220

SL077 ローラーエンドキャップ 3 1/2インチX1/2 TAN
サイズ: 8×3×1.5cm (外径×長さ×高径)
品番 3510590 (1ヶ) ¥1,274 ¥1,180

SL079 ローラーエンドキャップ 3インチ TAN
サイズ: 7×2.5×1.5cm (外径×長さ×高径)
品番 3510589 (1ヶ) ¥821 ¥760

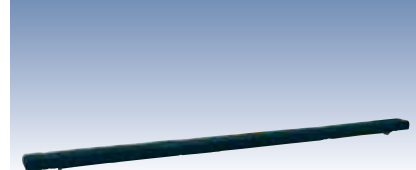

SL186 バンクASSY 11/2×3 64V(V15)
全長 21.3cm
品番 69441 (1本) ¥6,480 ¥6,000

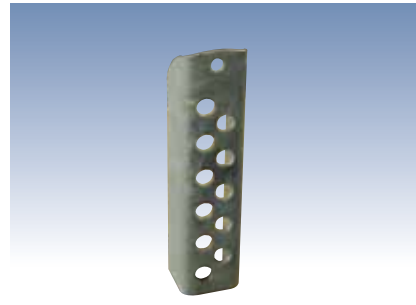

SL187 バンクブラケット(ショート)アジャスト(V15/B22)
品番 6085000 (1ヶ) ¥1,080 ¥1,000

スプリング/フェンダー

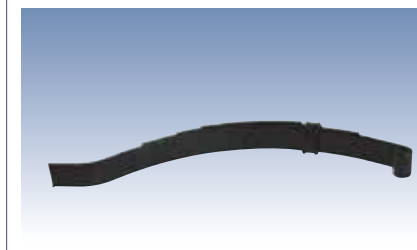

SL080 スプリング 4リーフ スリッパ
サイズ: 58×15×4×54cm (長さ×高さ×幅×取付ピッチ)
品番 4610010 (1ヶ) ¥9,072 ¥8,400



SL081 スプリング 5リーフ フック
サイズ: 58×15×4×54cm (長さ×高さ×幅×取付ピッチ)
品番 4610072 (1ヶ) ¥11,232 ¥10,400

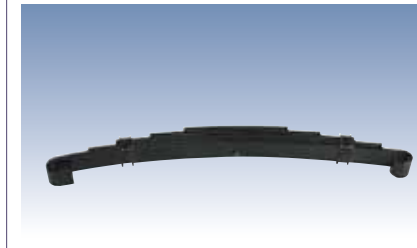

SL082 スプリング 5リーフ フック
サイズ: 69×16×4×63cm (長さ×高さ×幅×取付ピッチ)
品番 4610048 (1ヶ) ¥14,040 ¥13,000



SL122 スプリング 5リーフ フラット(55T)
サイズ: 69×12×4×63cm (長さ×高さ×幅×取付ピッチ)
品番 4610073 (1ヶ) ¥13,392 ¥12,400

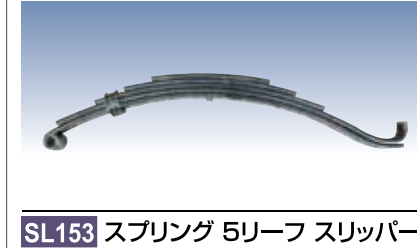

SL153 スプリング 5リーフ スリッパ
サイズ: 70×15×5×65cm (長さ×高さ×幅×取付ピッチ)
品番 4610077 (1ヶ) ¥18,576 ¥17,200

SL123 スプリング 4リーフ フック(BK1400)
サイズ: 58×13×4×54cm (長さ×高さ×幅×取付ピッチ)
品番 4610050 (1ヶ) ¥8,640 ¥8,000

SL124 スプリング 3リーフ スリッパ(BK1000)
サイズ: 58×13×4×54cm (長さ×高さ×幅×取付ピッチ)
品番 4610005 (1ヶ) ¥7,668 ¥7,100

SL155 スプリング 2リーフ スリッパ(B7T)
サイズ: 61×15×4×54cm (長さ×高さ×幅×取付ピッチ)
品番 4610001 (1ヶ) ¥6,048 ¥5,600

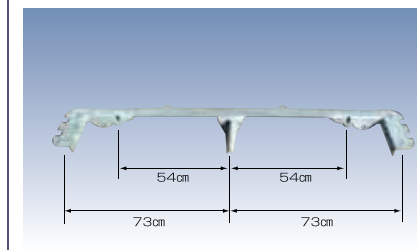

SL125 スプリング BRKT9" TANDEM (40T/46T)
品番 6616300 (1ヶ) ¥27,864 ¥25,800

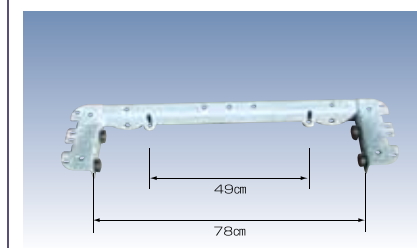

SL126 スプリング BRKT10" SINGLE (R30B (A) L)
品番 6616200 (1ヶ) ¥13,932 ¥12,900

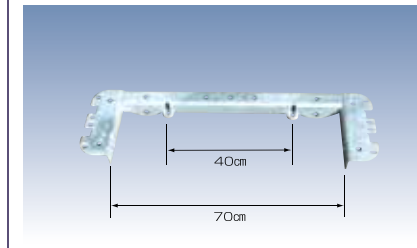

SL127 スプリング BRKT9" SINGLE (R22)
品番 6616100 (1ヶ) ¥12,528 ¥11,600

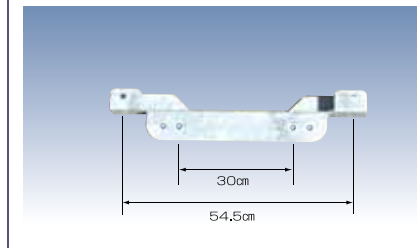

SL128 スプリング BRKT BOLT ON(V/R15~)
品番 68978 (1ヶ) ¥5,292 ¥4,900



SL129 スプリングクランプ 1/4×1 1/2×4(S3409)
品番 6861410 (1ヶ) ¥432 ¥400

SL130 スプリングプレート 3 9/16×3 3/16(S3449)
品番 6861610 (1ヶ) ¥983 ¥910

SL131 スプリング BRKTブッシング 7/8×3
品番 6861010 (1ヶ) ¥432 ¥400

SL132 スプリング BRKTブッシングスペーサー 7/8×1 3/4
品番 68662 (1ヶ) ¥248 ¥230



SL172 ロードガイドクランプ 1/4×1 1/2×5
品番 6860510 (1ヶ) ¥907 ¥840

SL173 バンクブラケットクランプ
品番 6046200 (1ヶ) ¥497 ¥460



SL163 ナイロンワッシャ 1×3×0.03
品番 4811338 (1ヶ) ¥400 ¥370

SL164 プラスチックスペーサー-リヤ-ピボットアーム
品番 62087 (1ヶ) ¥1,037 ¥960



SL165 モールデッドリヤークロスメンバーパッド
品番 3510542 (1ヶ) ¥3,942 ¥3,650

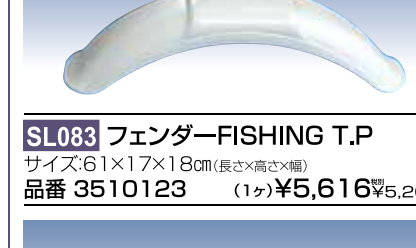

SL083 フェンダー-FISHING T.P
サイズ: 61×17×18cm (長さ×高さ×幅)
品番 3510123 (1ヶ) ¥5,616 ¥5,200



SL084 フェンダー-9" 白 右
サイズ: 100×31×23cm (長さ×高さ×幅)
品番 6199601 (1ヶ) ¥20,736 ¥19,200

SL085 フェンダー-9" 白 左
サイズ: 100×31×23cm (長さ×高さ×幅)
品番 6199701 (1ヶ) ¥20,736 ¥19,200

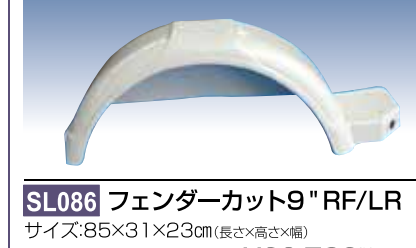

SL086 フェンダー-カット9" RF/LR
サイズ: 85×31×23cm (長さ×高さ×幅)
品番 6088001 (1ヶ) ¥20,736 ¥19,200

SL087 フェンダー-カット9" RR/LF
サイズ: 85×31×23cm (長さ×高さ×幅)
品番 6088701 (1ヶ) ¥20,736 ¥19,200

MADE IN U.S.A

MADE IN U.S.A

MADE IN U.S.A

MADE IN U.S.A

MADE IN U.S.A

MADE IN U.S.A

MADE IN U.S.A

MADE IN U.S.A

MADE IN U.S.A

MADE IN U.S.A

MADE IN U.S.A

MADE IN U.S.A

スプリング/フェンダー

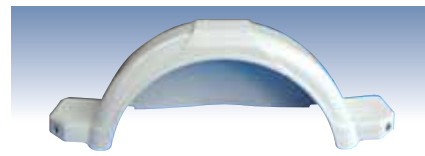

SL088 フェンダー10"白
 サイズ:106×36×25cm(長さ×高さ×幅)
 品番 6220101 (1ヶ)¥24,192¥22,400

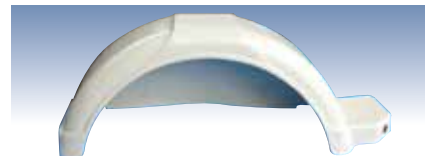

SL089 フェンダーカット10" RF/LR
 サイズ:94×36×25cm(長さ×高さ×幅)
 品番 6095501 (1ヶ)¥24,192¥22,400

SL090 フェンダーカット10" RR/LF
 サイズ:94×36×25cm(長さ×高さ×幅)
 品番 6095401 (1ヶ)¥24,192¥22,400

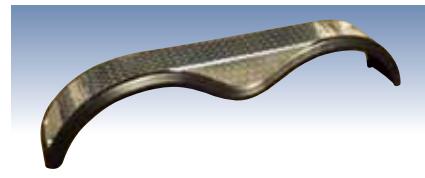

SL179 フェンダーASSYタンデムカスタム
 品番 6935900 (1ヶ)¥58,320¥54,000

その他

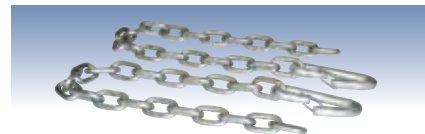

SL091 セフティチェーン 6mm×17Links
 品番 2210298 (1本)¥1,901¥1,760

SL092 セフティチェーン 7mm×20Links
 品番 2210300 (1本)¥3,078¥2,850

SL171 セフティチェーン 8mm×25Links
 品番 2210301 (1本)¥4,968¥4,600



SL093 タイダウンブラケット
 品番 SS1154 (1ヶ)¥1,166¥1,080



SL168 スタックポケット(BK1000U)
 品番 SS1179 (1ヶ)¥810¥750



SL094 バンク 2×6×10" W/BRKT
 品番 68679 (1ヶ)¥2,916¥2,700



SL095 2×3インチカブラ
 対応ピッチボール2インチ タン取付穴径15mm×ピッチ75mm
 品番 3310010 (1ヶ)¥8,640¥8,000

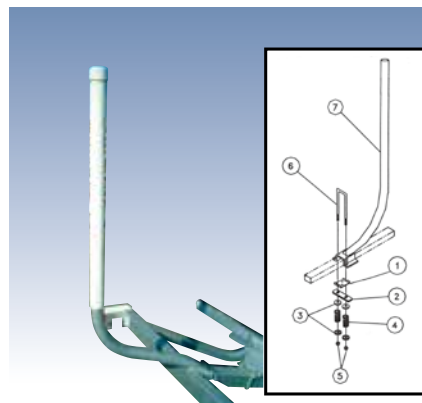

SL097 ポストロードガイド
 サイズ:ボール長120cm
 品番 TA1032-00 (1セット)¥48,384¥44,800



SL191 ショアランダークロームスモール(1枚)
 品番 4811501 ¥778¥720

SL192 ショアランダークロームラージ(1枚)
 品番 4811483 ¥2,160¥2,000

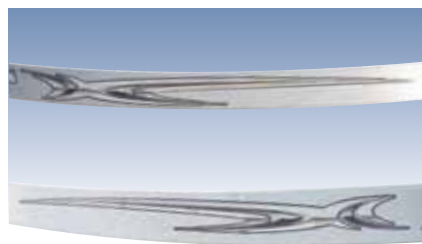

SL193 ショックウェーブ(R)クローム
 品番 4811484 ¥2,160¥2,000

SL194 ショックウェーブ(L)クローム
 品番 4811485 ¥2,160¥2,000

SL101 ユティリティー用サイドレールチューブキット
 品番 SSBK1182 ¥22,464¥20,800

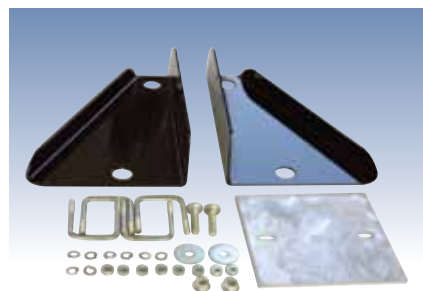

SL149 モーターサイクルフロントショックキット
 品番 SSBK1184 ¥13,824¥12,800

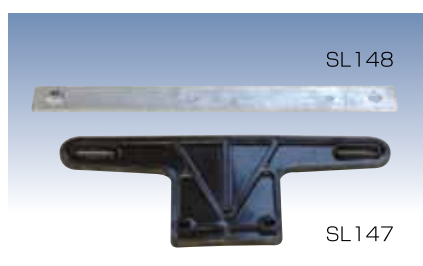

SL147 ライセンスプレートBRKT(プラ)
 品番 5110348 (1ヶ)¥324¥300

SL148 ナンバーBRKT(スチール)
 (1ヶ)¥1,404¥1,300



仙台の様子が愛艇をトレーラーで青森まで運んで150kgの黒マグロを釣りました。



ボルト・ナット類のサイズ・価格表

品番	規格	幅×長さ(mm)	品番	税込価格(税別価格)	単位:1ヶ
SL133	Uボルト				
1	SUB 1/2×2 9/16×6 1/2	(65×165)	0310276	¥756 (¥700)	
2	SUB 3/8×3 7/16×2 1/2	(87× 64)	0310104	¥486 (¥450)	
3	SUB 1/2×3 9/16×4 SS	(90×102)	0340206	¥1,652 (¥1,530)	
4	SUB 3/8×2 7/16×3	(62× 76)	0310087	¥346 (¥320)	
5	SUB 1/2×2 9/16×5 1/2	(65×140)	0310233	¥605 (¥560)	
6	SUB 1/2×2 9/16×7 5/8	(65×194)	0310280	¥778 (¥720)	
8	SUB 1/2×3 9/16×3	(90× 76)	0310384	¥594 (¥550)	
9	SUB 1/2×3 9/16×5	(90×127)	0310230	¥734 (¥680)	
10	SUB 3/8×3 7/16×4 7/8	(87×124)	0310095	¥637 (¥590)	
11	SUB 1/2×3 9/16×3 7/8	(90× 98)	0310390	¥864 (¥800)	
12	SUB 3/8×2 3/16×2	(56× 51)	0310292	¥335 (¥310)	
13	SUB 1/2×3 5/16×7 1/4SS	(84×184)	0340205	¥2,938 (¥2,720)	
14	SUB 1/2×2 5/16×5 3/4	(59×146)	0310345	¥594 (¥550)	
15	SUB 1/2×3 9/16×7 1/4	(90×184)	0310235	¥1,166 (¥1,080)	
16	SUB 3/8×2 3/16×1 3/4	(56× 44)	0310060	¥194 (¥180)	
17	SUB 3/8×3 7/16×5 7/8	(87×149)	0310100	¥410 (¥380)	
18	SUB 3/8×2 7/16×4	(62×102)	0310103	¥875 (¥810)	
19	SUB 3/8×3 7/16×4 1/8	(87×105)	0310090	¥302 (¥280)	
20	SUB 1/2×2 5/16×6 1/2	(59×165)	0310170	¥734 (¥680)	
21	SUB 1/2×3 9/16×4 1/4	(90×108)	0310228	¥648 (¥600)	
22	SUB 1/2×2 5/16×6 1/2 SS	(59×165)	0340207	¥1,868 (¥1,730)	
23	SUB 1/2×3 9/16×8 1/2 SS	(90×216)	0340212	¥2,894 (¥2,680)	
24	SUB 1/2×3 9/16×6	(90×152)	0340200	¥875 (¥810)	

品番	規格	長さ(mm)	品番	税込価格(税別価格)	単位:1ヶ
SL135	六角ボルト				
1	HH 3/8-16×1	25	0140040	¥43 (¥40)	
2	HH 3/8×1 1/4	32	0110037	¥65 (¥60)	
3	HH 3/8×1 3/4	44	0140047	¥86 (¥80)	
4	HH 3/8×2 3/4	70	0120052	¥162 (¥150)	
5	HH 3/8×3 3/4	95	0150059	¥302 (¥280)	
6	HH 3/8×4	102	0110060	¥184 (¥170)	
7	HH 1/2-13×1	25	0140090	¥108 (¥100)	
8	HH 1/2×1 1/2	38	0150281	¥389 (¥360)	
9	HH 1/2×3	76	0110107	¥270 (¥250)	
10	HH 1/2×3 1/4	83	0110108	¥238 (¥220)	
11	HH 1/2×4	102	0110114	¥335 (¥310)	
12	HH 1/2×4 1/2	114	0110118	¥356 (¥330)	
13	HH 1/2×5	127	0110120	¥432 (¥400)	
14	HH 1/2×5 1/2	140	0110125	¥421 (¥390)	
15	HH 9/16-18×3 1/4	83	0110170	¥410 (¥380)	
16	HH 9/16×4 1/2	114	0110175	¥734 (¥680)	
17	HH 5/8×3 1/2	89	0120189	¥950 (¥880)	
18	HH 3/4×4	102	0110281	¥875 (¥810)	
20	HH 3/4×5 1/2 SS	140	0150288	¥2,603 (¥2,410)	
21	HH 9/16-18×3 3/4	95	0110173	¥529 (¥490)	
22	HH 3/8×6	152	0110168	¥432 (¥400)	
23	HH 3/8×4 1/2	114	0110169	¥205 (¥190)	
24	HH 3/4×5	125	0110284	¥1,220 (¥1,130)	

品番	規格	品番	税込価格(税別価格)	単位:1ヶ
SL140	ナット 呼び径ピッチ(インチ)			
1	HEX NUT FINISH 1/2-13	1440159	¥108 (¥100)	
2	HEX NUT 3/8-16	1410109	¥86 (¥80)	
3	HEX LOCKNUT 3/8-24 GRA	1440100	¥97 (¥90)	
4	HEX LOCKNUT 1/2-20	1410209	¥86 (¥80)	
5	HEX LOCKNUT 9/16-18	1440259	¥151 (¥140)	
6	HEX LOCKNUT 5/8-18 GRB	1410125	¥173 (¥160)	
7	HEX LOCKNUT 3/4-10	1440319	¥270 (¥250)	
8	HEX LOCKNUT 3/4-16	1440321	¥248 (¥230)	
9	HEX LOCKNUT 3/8 SS W/NY	1450099	¥130 (¥120)	
10	HEX LOCKNUT 1/2 SS W/NY	1450357	¥216 (¥200)	
11	HEX LOCKNUT 3/4 SS W/NY	1450360	¥886 (¥820)	
12	HEXNUT SLOTTED PLAIN	1440349	¥194 (¥180)	
13	HEXNUT 7/16-20	1410150	¥86 (¥80)	
14	FLANGE LOCK NUT 3/8-16	1440101	¥43 (¥40)	
15	FLANGE LOCK NUT 1/2-13	1440102	¥140 (¥130)	
16	HEX NUT FINISH 5/16-18	1410069	¥76 (¥70)	

品番	規格	品番	税込価格(税別価格)	単位:1ヶ
SL144	ワッシャー 呼び径ピッチ(インチ)			
1	USS FLAT WASHER 3/8	1340095	¥22 (¥20)	
2	USS FLAT WASHER 5/8 SS	1350105	¥108 (¥100)	
3	USS FLAT WASHER 1/2	1340100	¥65 (¥60)	
4	USS FLAT WASHER 3/4 ALUM	1310121	¥194 (¥180)	
5	FLAT WASHER 1.377×0.39×0.105	1310163	¥54 (¥50)	
6	FLAT WASHER 1 3/4 ODX17/32 ID	1310165	¥65 (¥60)	
7	FLAT WASHER W/TONGS FOR ROLLE	68672	¥216 (¥200)	
8	LOCKWASHER 3/8 S/T ULTRA SEAL	1340030	¥43 (¥40)	
9	LOCKWASHER 1/2 S/T MED	1310040	¥54 (¥50)	
10	CUP WASHER ALUM	68683	¥270 (¥250)	
11	USS FLAT WASHER 3/4	1310120	¥140 (¥130)	
12	WASHER SAE FLAT 3/4	1310130	¥86 (¥80)	
13	LOCKWASHER 5/16 S/T MEI	1310025	¥43 (¥40)	

品番	規格	長さ(mm)	品番	税込価格(税別価格)	単位:1ヶ
SL145	キャリッジボルト				
1	CARR 3/8-16×1	25	0210102	¥130 (¥120)	
2	CARR 3/8-16×1 1/2	38	0220110	¥108 (¥100)	
3	CARR 3/8-16×3	76	0210128	¥173 (¥160)	
4	CARR 3/8-24×3 W/1 THRD	76	0210127	¥227 (¥210)	
5	CARR 3/8-16×3 3/4	95	0210130	¥205 (¥190)	
6	CARR 3/8-16×4	102	0210133	¥205 (¥190)	
7	CARR 3/8-16×5	127	0210137	¥302 (¥280)	
8	CARR 1/2-13×1 1/4	32	0210204	¥184 (¥170)	
9	CARR 1/2-13×3	76	0240210	¥292 (¥270)	
10	CARR 1/2-13×4	102	0210218	¥400 (¥370)	
11	CARR 1/2-13×4 1/2	114	0210220	¥432 (¥400)	
12	CARR 3/8-16×2 3/4	70	0210126	¥173 (¥160)	
13	CARR 5/16-18×1 SS	25	0210058	¥173 (¥160)	

MADE IN U.S.A. MADE IN U.S.A. MADE IN U.S.A. MADE IN U.S.A. MADE IN U.S.A. MADE IN U.S.A. MADE IN U.S.A. MADE IN U.S.A.